

37. 248
А 46

ОЗ
Р

Н. К. Александрови

Бисероплетение

методическое пособие



В День презентации
книги 12.03.15 г.
от автора *Медведь*

Александрова
Нина Калумбовна

“Бисероплетение”
(методическое пособие)

Дизайн и вёрстка - Елена Горноста́й
Фото - Евгений Файзуллин



081041001

Мегион ЦБ-КО

г.Мегион, ХМАО-Югра
2014 год

МБУ «Централизованная
библиотечная система»

ИНВ № 81041/1-1 (1)

Александр
Иванович

Иванович
(Иванович)

Иванович
Иванович



СОДЕРЖАНИЕ

Предисловие.....	4
Автобиография.....	5
Образовательные и воспитательные задачи.....	8
Особенности и усвоения знаний учащимися.....	8
Раздел I. История бисера.....	9
• Археологические находки. Этимология слова.....	9
• Распространение бисера. Бисер в России.....	11
• Использование бисера коренными народами Западной Сибири.....	13
Раздел II. Плетение изделий из бисера.....	16
• Знакомство с материалами, инструментами и др. приспособлениями в бисероплетении..	16
• Плетение цепочек в одну рабочую нить.....	20
• Плетение цепочек в две рабочие нити.....	23
• Оплёт цепочки “крестик”.....	26
• Цепочка «Змейка». Формы подвесок к ней.....	28
• Оплет бус.....	30
• Плетение шнуров.....	31
Раздел III. Современные хантыйские украшения из бисера.....	34
• Кулон «Рога молодого оленя» (2 цвета).....	38
• Кулон «Крылья чайки».....	43
Раздел V. Плетение украшений на станке.....	50
• Плетение украшений на станке. Станок и его изготовление. Плетение именной ленточки-браслета.....	50
• Браслет к Дню города.....	55
• Индейские украшения.....	56
Раздел VI. Современный дизайн. Авторские работы.....	58
• Крест на цепочке.....	58
• Оплет пасхального яйца.....	66
• Знаки Зодиака.....	70
• Цветы из проволоки, бисера и стекла.....	76
• Кулоны из меха, замши и бисера.....	82
Приложение.....	100



ПРЕДИСЛОВИЕ

Талант – пороховой склад,
А взрыватель характер.
И чтобы художник состоялся,
Нужна капиллярная связь
Между характером и даром».

Майя Яковлевна Ануфриева
(мастер бисероплетения)

Предлагаемая книга является педагогической наработкой с уроков и мастер-классов. Многими видами декоративно – прикладного искусства владею, но бисер меня просто притянул.

Все началось после курса повышения квалификации учителей в г. Ханты-Мансийске, 1989 году. Знакома с хантыйскими мастерицами бисероплетения: Татьяной Молдановой, которая подарила мне свою книгу. А первой настольной книгой по национальной технике плетения был журнал «Югра». В каждом номере журнала Татьяна Молданова знакомит читателей с орнаментом, прочтением его и с техникой плетения их бисером или как построить орнамент.

Евдокия Александровна Евнухова (математик по образованию) еще больше расширила понятие об орнаменте. Она с математической точностью определяет построение орнамента.

От Юрия Кылевича Вэллы узнала много хантыйских легенд и как вести себя в лесу.

Разделы книги: «История бисера», «Плетение изделий из бисера», «Современные хантыйские украшения», «Плетение изделий на станке», «Современный дизайн. Авторские работы».

В каждом уроке описывается беседа, игры, загадки, легенды, стихи. Второе издание книги дополнено авторскими разработками, фотографиями. Книга будет интересна как начинающим любителям бисероплетения, так и опытным мастерам.



АВТОБИОГРАФИЯ

Я, Александрова Нина Калумбовна, родилась 07.04.1944 г. в пос. Тура Красноярского края.

Мать, Анна Прокопьевна Успенская, и, отец, Калумб Иннокентьевич Ким. Отца не видела никогда. Детство прошло в Иркутской области. Семья была большая. Восемь девочек и отчим с мамой. После смерти, матери меня и ещё младших троих сестрёнок отдали в детский дом. Двоих потом, самых младших, удочерили. Старшие пошли в люди. А я жила в детских домах: Иркутска, Евпатории и Култукке Иркутской обл. Поступила в Киренское педагогическое училище. Получила образование: учитель начальных классов.

Муж, Анатолий Николаевич Александров. Познакомились мы Усть-Куте на БАМе. Он приехал туда по комсомольской путёвке с Калининской области, а я была летом на практике в пионерском лагере.

В марте 1968 году приехала в посёлок Мегион. В Мегионе родились дети: сын Сергей – в 1968 году и дочь Елена – 1974 году. Трудилась в школах Мегиона № 2, № 1, № 4.

Прикладным искусством увлеклась в 1992 году на курсах повышения квалификации в Ханты-Мансийске (когда работала преподавателем начальных классов в школе № 2). Увидела, как крохотные сверкающие бусинки нанизываются на нить и замысловато переплетаясь в руках мастериц, превращаются в необыкновенной красоты кулоны и салфетки...

Работая в школах Мегиона, всегда принимала самое активное участие в профсоюзной организации. 7 лет была народным заседателем города Мегиона. Ездил на курсы повышения квалификации – Тюмени, Сургута, Ханты-Мансийска, Новгорода.

Там, на курсах освоила многие виды декоративно-прикладного искусства (ДПИ), самостоятельно, так как никаких методических литератур в то время не было: первыми пособиями оказались журналы «Югра» и «Сделай сам», где были представлены схемы мастерицы Татьяны Малдановой. Но было огромное желание научиться, упорство и часы кропотливого труда.

В последние годы педагогической деятельности я перешла на уроки трудового обучения. На каждый урок приходила с готовым изделием и таблицами, изготовленными своими руками. Вот так я стала работать в детской художественной школе, ДOME творчества, в школе искусств «Камертон», на курсах по ДПИ.

Участница городских, районных и окружных мероприятий и декоративно-прикладных выставок Хаты-Мансийска, Нижневартовска.

О творчестве писали многие газеты города Мегиона, Нижневартовска, журнал «Югра» (г. Ханты-Мансийск). К 60-и летию, в 2004 году, вышла книга «Методическое пособие по бисероплетению», в которую вошли и мои авторские разработки. Это своеобразный творческий отчёт – об опыте и творческих наработках. Книга адресована не только мастерицам, преподавателям художественных школ и творческих кружков, но и просто талантливым людям, которые хотели бы научиться создавать прекрасные вещи своими руками. Книга удостоилась высокой оценки у специалистов окружного отдела культуры и мастеров хантыйской вышивки. О необходимости такого практического пособия заявили и работники библиотек.





Владею многими видами декоративно-прикладного искусства, работаю в технике изонити, бумагопластики, аппликации, макраме, оригами... А так же создаю коллажи из коряжек и грибов – трутовиков, камней и перьев, засушенных цветов и листьев.

Выступала неоднократно на занятиях мастер – класс, на МО учителей города, в Центральной городской библиотеке, для иностранцев (США) по экологии на базе МТК «Югра» в музее стойбище в заповеднике под открытым небом. Давала уроки мастер – класс для воспитателей и детей в д/с «Улыбка», «Ласточка», вела кружок «Хатлы».

Вела кружки, мастер классы:

1. Подростковый клуб «Разведчик».
2. д/к «Прометей».
3. д/сад «Улыбка», «Ласточка».
4. библиотеки: 1. ЦБС.
2. Детская библиотека.
3. Центральная детская библиотека.
5. кружок для малочисленных народов «Хатлы» (руководитель Горлова А. А.)
6. «Гармония»: для детей с ограниченными возможностями.
«Люди старшего поколения».
7. Всероссийское общество инвалидов.
8. Спортивное общество инвалидов Мамонтовой Т. В.
9. Участница Окружной выставки «Мир стеклянных бусин». г. Ханты-Мансийск – 2001г. О. Бубновене.

В 2000 году вышел фильм о моём творчестве (Любовь Владимировна Пустовит Мегионское телевидение «МИК»).

В 2003 году награждена знаком «Почётный работник общего образования РФ». «Ветеран труда ХМАО», «Ветеран труда РФ», мастер бисероплетения.

Провела 11 персональных выставок, автор 22 уникальных работ из бисера, выполненных в различных техниках: бисероплетения (монастырское, старорусское «славянка»), вышивка, в том числе хантыйская, ткачество. Представляет изделия иконы, пасхальные яйца, картины, салфетки, украшения...

- Мне дороги все работы, - говорит Нина Калумбовна, - потому что каждую из них вкладываю частичку своей души.

2010 г. 29. 08. Приняла участие в муниципальном этапе Фестиваля старшего поколения «Не стареют душой ветераны». Вошла в состав делегации для участия в окружном этапе фестиваля с 1.10.2010 – 1.12.2010 г. в г. Ханты-Мансийске.

2009 г. Приняла участие в работе 3-ей окружной выставке – форуме «Образование Югры – 2009» 4-5 июня в г. Ханты-Мансийске.

2001 г. Участница открытия выставки: «Мир стеклянных бусин». г. Ханты-Мансийск.

1. Почетная грамота:

1. от Отдела образования с 1973 – 1990 г. 7 шт.
2. От директора «Центра культуры и досуга» «Прометей» 2003 – 2007г. 2 шт.
3. От заведующих детского сада МДОУ «Улыбка», «Ласточка». 2 шт.
4. От главы местного самоуправления Горбатов Е. И. – 1996г.
от главы г. Мегион Чепайкин А.П. – 2000 г. 2шт.
5. «Благодарность» от главы г. Мегион Игитова М.С. - 2011г. 1 шт.
6. «Грамота» от начальника отдела культуры Лалаянц Л.П. 2010 г. 1 шт.

2. Благодарственное письмо:

1. От директора экоцентра – 2008 г. 1 шт.
2. От Отдела образования – 2003 г. 2 шт.

3. От начальника отдела культуры – 2007, 2008, 2010 г. 3 шт.
4. От директора МОУ ДОД «ДХИ» - 2010 г. 1 шт.
5. Благодарность от и. о. начальника Отдела культуры – 2013 г. 1 шт.
6. От директора «ЦБС» - 2013 г. 1 шт.

Сертификат:

1. От директора департамента образования – 2009 г. 1 шт.
2. Директора МОУ ДОД «Детская художественная школа» 1 шт.
3. Регионального семинара преподавателей детских художественных школ и детских школ искусств Ханты-Мансийского автономного округа – Югра. 26 – 27 марта 2010 г. 1 шт.

Нагрудный знак «Почётный работник общего образования РФ» 2002 г.

Ветеран труда ХМАО – 2000 г.

Ветеран труда РФ – 2003 г.

Награды за 2013 год:

1. «Сертификат признательности» ЦБС.
2. Диплом Округного краеведческого конкурса «Родной Югре признание».
3. Диплом I степени I этап «Родной Югре признание».
4. Диплом. ЦБС конкурс «Любимому городу посвящается».
5. Диплом. Оргкомитет Отдела культуры «Для вас с добрым сердцем» ко дню пожилого человека.



«Мегиночка»

Бисер, ткань. 2000 г.





ОБРАЗОВАТЕЛЬНЫЕ И ВОСПИТАТЕЛЬНЫЕ ЗАДАЧИ

В последние годы все большей популярностью стал пользоваться такой старинный вид рукоделия как бисер. Первым изготовлять и плести из него украшения научились еще древние египтяне. В России пик увлечения бисерными ремеслами пришелся на конец 18 начало 19 века, который и был назван "золотым веком" русского бисера.

Интерес к этому виду искусства начал возрождаться вновь. Все чаще бисер стали использовать в своей работе ведущие модельеры мира, и в то же время все больше молодых людей хотят научиться плести из бисера хотя бы маленькие украшения.

Поработав на семинарах с воспитателями детских садов, учителями и просто безработными, проведя уроки в ДХШ г.Мегиона, на художественном отделении школы искусств "Камертон", ставлю перед ними такие задачи по бисероплетению:

- Развитие творческих способностей.
- Развитие художественного вкуса, воспитание терпения.
- Уроки должны идти "от простого к сложному".
- Развитие объемного и пространственного мышления.
- Развитие мелкой моторики рук.
- Обучение логическому мышлению.
- Знакомство с подробным описанием различных техник.
- Умение читать таблицы-схемы.
- Воспитание интереса к культуре народа Западной Сибири.
- Знакомство с авторскими работами.

Особенности усвоения знаний учащимися.

Методическое пособие по бисеру составлено в соответствии с программой по книге "Изобразительное искусство и художественный труд 1- 8 кл.", М., Просвещение, 1990 г. по теме "Декоративно - прикладное искусство в жизни человека".

В книге от простого к сложному представлены традиционные технологии бисероплетения, оригинальные авторские работы и схемы бисероплетения.

В основу книги положено обобщение опыта учителя, многие годы обучающего этому искусству детей. Попытка обобщить и систематизировать этот опыт.

В доступной для любого возраста форме рассказывается об основных приемах работы. Описание каждой темы изложено на основе ежедневного труда, темы занятий снабжены понятными схемами, которые помогают при изготовлении изделий. На каждом уроке проводятся беседы, даются схемы изделий, используется музыка, загадки, пословицы, поговорки, игры, даются сведения об используемом материале, даются сведения о людях-мастерах, вложивших большой опыт в искусство бисероплетения.

Освоив это пособие, вы убедитесь, что древнее искусство бисероплетения стало вам ближе, и вы вполне можете освоить эту науку и сделать себе и друзьям украшения.

В книге широко использован фольклорный материал коренных народов Западной Сибири (хантов, манси). Их предания, легенды вызовут у учащихся интерес к культуре народа, на земле которой они живут, и будут способствовать развитию экологического мышления и расширению познаний о природе родного края. Школьная программа направляет на углубленное изучение прикладного искусства родного края.

Учитель может эффективно вести обучение и завоевать авторитет у своих учеников только тогда, когда он знает и умеет больше, чем требует учебная программа.

Это значит, что на каждое занятие он приходит с готовым изделием, следит за новинками в бисероплетении, участвует в выставках.

Смело беритесь за это увлекательное ремесло, и у вас все получится.

Раздел 1. История бисера

УРОК №1.

Тема: "Археологические находки. Этимология слова "бисер".

Задачи урока:

- Объяснить значение слов «этимология, бисер, стеклярус».
- Учить краткому конспектированию.
- Заинтересовать учащихся особенностями материала, из которых сделаны изделия (бисер, стеклярус).

Оборудование: выставка бисерных изделий, слайды и фотографии из бисера. Картина И.П. Аргунова "Портрет Тослтой." 1768 г., кн. "Бисер и стеклярус в России" Л. худ. РСФСР. 1990 г., тетрадь шариковая ручка.

Организация урока: проверка рабочих мест, наличия тетрадей для записи конспекта и ручек.

Содержание урока: Краткий рассказ учителя о бисерных украшениях, представленных на выставке, картине, в книге.

Методические рекомендации:

1. Учитель должен заинтересовать детей рассказом об особенностях материала, из которого сделаны украшения, о народном искусстве, его традиционных образах, в которых запечатлена память народа, раскрыть и записать значение слова "этимология", затем объяснить значение слов "бисер", "стеклярус" и перейти к рассказу об археологических находках.

2. Текст. Этимология слова "бисер". (Словарная работа)¹

3. Рассказ учителя "Из глубины веков", с кратким конспектированием² материала учащимися.

4. Выборочная проверка конспектов учащихся.

Домашнее задание:

1. Выучить конспект.

2. Опережающее задание: двум-трем учащимся подготовить сообщение по вопросам: "Распространение бисера" (1 ученик), "Бисер в России" (2 ученик). (Указать материал или дать готовый материал).

3. Тетрадь, шариковую ручку.

Этимология слова.

В легенде о возникновении стеклоделия рассказывается: "Однажды, в очень далекие времена, финикийские купцы везли по Средиземному морю груз, добытый в Африке, - природную соду. На ночлег они высадились на песчаном берегу и стали готовить себе пищу. За неимением под рукой камней обложили костер большими кусками соды. По-утру, разгребая золу, купцы обнаружили чудесный слиток, который был тверд, как камень, горел огнем на солнце и был чист и прозрачен, как вода. Это было стекло. Так почти 6 тысяч лет тому назад возникло стеклоделие и появились стеклянные бусы разных форм и размеров. Благодаря совершенствованию технологии изготовления со временем бусы становились все мельче и мельче. Так появился бисер - мелкие, круглые или многогранные, слегка сплюснутые бусинки с отверстиями для продевания нитки.

Его название происходит от "фальшивого жемчуга", изготавливаемого в Египте из непрозрачного (глухого или пастового) стекла, который по-арабски называется БУСПА или БУСЕР (с. 5-6 журнал "Сделай сам" №2, 1992 г. М. "Знание")





- ✓ Бисер - мелкие бусы в форме цилиндра с закругленными краями, и стеклярус - бусы в форме трубочек - производились из цветного стекла. Несмотря на то, что появление бус на Руси, в том числе и мелких сортов, относится к далекому прошлому, свое наименование они получили относительно недавно. В русских, толковых словарях XV-XVII в.в., слово "бисер" обозначали жемчуг: "бисер", "перлы, жемчуг" или "бисер, камень честен". Только во второй четверти XVII в. в письменных источниках упоминается цветной, то есть стеклянный "бисер". Таким образом, в XVII столетии мелкие стеклянные бусы, внешне напоминавшие жемчуг, получили название бисер.
- ✓ Термин "стеклярус" возник несколько позднее. В XVII в. , видимо, бытовало другое наименование этого типа бус - "Одекуй". В XVIII в. названия "бисер" и "стеклярус" стали уже устойчивыми и встречаются в архивных документах, в переписке как личного, так и официального порядка. (с. 9-10, кн. "Бисер и стеклярус в России" Л. Художник РСФСР, 1990 г.)

Археологические находки. Из глубины истории.

Искусство изготовления украшений из мелких бус, бисера и стекляруса - один из очень интересных, но малоизвестных видов народного творчества.

Бисерное рукоделие пришло к нам, как плетение, ткачество, вышивание и другие ремесла, из глубины истории, передаваясь из поколения в поколение.

Изделия, снизанные из мелких бус и бисера, известные еще в Древнем Египте и Индии, до сих пор украшают одежду народов Ближнего и Дальнего Востока, Африки и Индии, американского континента и островов Тихого океана, Европы и Азии. (с.3)

Как подтверждают археологические раскопки и письменные источники, начало чешского стеклоделия относится к средним векам. Техника стеклоделия проникла сюда из соседних стран, но вскоре в Чехии научились варить стекло, которое по своей чистоте, прозрачности, блеску и твердости превосходило все ранее известные изделия из стекла. Первый огонь в стекловаренной печи загорелся в 1376 г. в поселке Скленажица, неподалеку от Яблонца. В 1548 г. в городке Мшенона - Нисе был основан первый стекольный завод, а в 1760 г. в Яблонец - на - Нисе прибыли первые иностранные купцы. (с.8)

На огромных просторах бывшего Киевского государства, раскинувшегося от Черного моря до Ладожского озера и от Карпат до верхнего течения Волги, всюду на городищах, в курганах и захоронениях археологи находят множество стеклянных бус, браслетов, перстней, осколков битой посуды. Недавно на территории Сумской области в захоронениях III-IV в.в. найдены коралловые, сердоликовые и стеклянные бусы. Остатки стеклоплавильных мастерских с разрушенными горнами, черепками тиглей, облитых разноцветными расплавами, обломки тонкостенных сосудов из стекла, кусков эмалей и многоцветных смальт, найденные при раскопках, свидетельствуют о том, что наши предки знали стекло не только благодаря торговле со странами Востока, Азии и Византии. Уже в IX веке в Киеве существовали небольшие мастерские по изготовлению стеклянной посуды, предметов быта и украшений, мозаичных смальт и цветных эмалей. Позднее из Киева стеклоделие распространилось в Чернигов, во Владимир, в Рязань, Галич, Полоцк и другие города. (с.9)

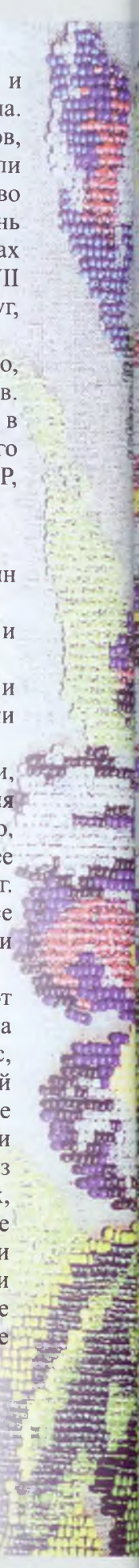

Тема: беседа "*Распространение бисера. Бисер в России*".

Содержание: Урок начинается с вопросов:

- Как давно люди начали заниматься бисерным рукоделием ?
- Когда стало известно чешское стеклоделие, чем оно отличалось от др. ?
- К какому веку на территории Сумской области относятся найденные коралловые, сердоликовые и стеклянные бусы?
- Что такое этимология слова?
- Рассказать легенду о возникновении стекла.
- Какие сюжеты, символы выбирали мастерицы при изготовлении украшений ?

В беседе речь может идти о все более широком распространении бисера, о совершенствовании технологии. Тему беседы предлагается раскрыть на примерах распространения бисера в странах: Древнем Египте и Сирии, Франции, Португалии, Германии, Чехии, в городах Италии, Греции, Галлии.

В России особое внимание уделить распространению бисера при Петре I.

Задание: конспект урока.

Материалы: тетрадь, шариковая ручка.

Зрительный ряд: набор слайдов, готовые изделия из бисера, иллюстрации.

Литературный ряд: кн. "Бисер и стеклярус в России", М: 1990 г (иллюстрации цв.) журнал "Наука и жизнь" № 10, 93 г., с. 93 - 96.

Задание на дом: конспект урока, тетрадь, шариковая ручка.

Распространение бисера.

Со временем совершенствовалась технология изготовления стекла: во 2 тысячелетии до н. э. появилось полупрозрачное стекло, в I в до н. э. люди научились варить стекло прозрачное, бесцветное и окрашенное.

Из Древнего Египта и Сирии производство стекла, бус и бисера распространилось в Римскую империю, где в I веке до н.э. в Александрии - новом городе, заложенном Александром Македонским на юго - восточном берегу Средиземного моря, в западной части дельты реки Нила, был изображен способ выдувания различных предметов с помощью тростниковой или металлической трубки.

Таким способом изготавливали и стеклярус, который в отличие от бисера представляет собой отрезки стеклянной трубочки длиной 3 мм. и более.

В начале нашей эры стеклоделие появилось в Риме и др. городах Италии, в Греции, Испании, Португалии, Германии. После падения Римской империи, расколовшейся в 395-г. н. э. на Западную, во главе с Римом, и Восточную, названную Византией, во главе с Константинополем, центр стеклоделия, в конце V в., переносится на Восток - в Византию. Но особого расцвета достигает стеклоделие в Венеции, куда переселилось много греческих и византийских мастеров. В X - XII в.в. здесь изготовили простейшие изделия бытового назначения и бусы, но после падения Византии с XVIII в. наступает период упадка из-за конкуренции с другими странами Европы.

Венеция на долгие века стала единственным центром бисерного производства. Она снабжала бисером Восток и Запад.

В конце XVIII в. началось изготовление бус и бисера в Германии.

Как подтверждают археологические раскопки и письменные источники, начало чешского стеклоделия относится к средним векам.

Наибольшего расцвета бисерное производство достигло в первой четверти XIX века, когда, благодаря соперничеству Венеции и Чехии, мелкий бисер достиг очень большого разнообразия и по размерам, и по богатейшему подбору цветов и оттенков. (1. ж. "Сделай сам" №2, 1992 г. М. "Знание" Э.Н. Литвинцев "Забытое искусство" с. 6-8).





Бисер в России.

Как показали археологические находки, применение бус, крупных и мелких, на территории русского государства начинается с древнейших времен. Известно, что в скифо-сарматскую эпоху бусы как элемент украшения используются племенами Причерноморья. Во времена Киевской Руси и позднее мелкие бусы уже не являлись редкостью. Большое число стеклянных поделок и бус дают раскопки таких центров ремесленного производства и торговли, как Киев, Новгород, Чернигов, Старая Ладога, Бенная Вежа, Тмутаракань и целого ряда других пунктов, которые представлены в экспозициях многих музеев.

Мелкие бусы, напоминающие по форме бисер XVIII столетия, найдены в слоях IX-XIII вв. Они разнообразны по цвету: встречаются черные, желтые из стекла, а также пастовые различных расцветок. (с.10)

Большая роль в украшении русского средневекового костюма и предметов культа долгое время отводилась жемчугу. Он применялся при создании ожерелий, наручных браслетов и поднизей; им вышивались отдельные части народной одежды - воротники, обшлага, пояса и подола. Можно предположить, что в народной среде чаще используется жемчуг мелкий, ручной, феодальной знатью - как речной, так и крупный привозной. Вершины своего развития этот вид декоративного искусства достигает в XVII столетии. О низании и саженье жемчугом различных предметов церковного обихода, наиболее яркое представление дают собрания Оружейной палаты Московского Кремля, Загорского государственного историко-художественного музея-заповедника, Государственного Исторического, Русского музеев.

По сравнению с жемчугом бисер и стеклярус почти не изменились: ими украшали свою одежду лица незнатные.

В начале XVII в., в 1635 г. начал работать первый русский стекольный завод в селе Духанино, под Москвой, на котором работали и украинские мастера - гутники.

Большое внимание развитию стеклоделия в России уделял Петр I. Он уничтожил пошлины на стеклянные изделия, привлекал для подготовки русских мастеров иностранных стеклоделов, посылал русских ребят за границу учиться стекольному делу, в частности, искусству изготовления бисера. По его приказу в 1705 г. на Воробьевых горах под Москвой был построен завод зеркального стекла. В 1754 г. Усть-Рудицкая фабрика выдала свою первую продукцию: бисер и стеклярус, граненые камни и броши, заглущенные цветные стекла для мозаики и т.п.

В своем стихотворении "Письмо о пользе стекла" М.В.Ломоносов писал:

**Так в бисере Стекло, подобясь жемчугу
Любимо по всему земному ходит кругу
Им красится народ в полунощных степях,
Им красится Арап на южных берегах.** ²

Стекланный бисер обладает уникальными, декоративными возможностями. Он может иметь различный размер, форму, по-разному обработана поверхность. Богатая палитра красок дополняется разнообразием оттенков, достигаемых вариантами стекла. В русском рукоделии эта возможность была по достоинству оценена и использована.

Уже в средневековье русские мастерицы любили расшивать бисером праздничную одежду. Бисером украшались интерьеры дворцов.

На рубеже XVIII-XIX столетий бисер становится популярным материалом для домашнего рукоделия.

Крупные по размерам изделия - большая редкость. Обычный ассортимент того времени - бытовые вещицы: кошельки и сумочки, туфли, шапочки-скуфейки и пояса, чубуки для трубок, - кисеты и табачницы, самые разнообразные чехольчики. Они соз-

давались для подарка близкому человеку или просто знакомому из своего круга.³

В XIX веке техника шитья в "прикреп" претерпела некоторые изменения, сюжеты бисерных изделий были самыми разными.

Всевозможные символы из арсенала классического искусства были очень популярны в начале XIX в. Амуры, голубки, сердца, алтари, ключи, якоря украшают многие бисерные вещицы, создательницы которых стремились подчеркнуть таким выбором сюжета особое значение своего подарка, намекнуть на свои чувства.

Большое место в бисерных сюжетах того времени занимают охотничьи сцены и связанные с ними изображения собак, дичи и других животных. Дети, их игры и досуг взрослых также нашли отражение в изделиях мастериц.⁴

Период наивысшего расцвета бисерного рукоделия - первая половина XIX века по праву может быть названа "золотым веком" русского бисера.

К середине XIX в. занятие, некогда столь популярное, становится уделом жите-лей патриархальной провинции или "бабушек", на усердные и кропотливые рукоделия которых "внучки" глядят с недоумением.

В наше время лишь отдельные энтузиасты преданно занимаются кропотливым бисерным трудом: разгадывают тайны изощренных старинных технологий, повторяют сложнейшие, но не потерявшие своей привлекательности для нас композиции, создают новые приемы "бисерного искусства".⁵

В 1883 году состоялось торжественное открытие Российского Исторического музея. Первая выставка по теме "Русский бисер" экспонировалась в Москве летом 1993 года.

УРОК №3.

Тема: "Использование бисера коренными народами Западной Сибири".

Содержание: Этот урок продолжает изучение темы, начатой на предыдущих уроках, на которых учащиеся познакомились с археологическими находками, распространением бисера, использованием бисера в России.

Тема распространения бисера в Западной Сибири еще не изучена. Известно только, что бисер привозили в Западную Сибирь купцы.

Вопросы по пройденной теме предыдущего урока:

- Как распространялся бисер по странам, начиная от Древнего Египта?
- В какую эпоху начинают использовать бисер как элемент украшения на Руси?
- Какую роль в украшениях играл жемчуг?
- В каком году начал работать первый русский стекольный завод?
- Кто из русских царей уделял большое значение стеклоделению?
- Что украшали средневековые русские мастерицы, какие сюжеты и символы они использовали?
- В каком году, в каком городе впервые была организована выставка "Русский бисер"?

Показать внимательное отношение народных мастериц к особенностям материала из которого сделаны предметы быта.

Систематизация знаний о национальных украшениях народов Западной Сибири.





Особое внимание на уроке уделить украшениям праздничной одежды. Люди издавна стремились выразить свое представление о мироздании, рассматривали себя как неотъемлемую часть мироздания.

Образный язык ханты, манси, ненцев в бисероплетении имеет свои особенности. Цвет и форма в бисерном плетении часто имеют символическое значение. Чувство гармонии и чувство используемого материала заметно в этих работах.

Задание: конспект урока.

Материалы: фломастеры, тетрадь, ручка.

Зрительный ряд: готовое изделие из бисера из фондов музея.

Литературный ряд: кн. Тахтуевой А.М. "Мат.культ. Юганск.Ханты" "Сев. Дом", Сургут 1986 г., кн. "Нар. Сиб. в колл. Омск.госуд.объед. ист. И лит. Музея, 2 Томск 1986 г.

Задание на дом: написать реферат на одну из 3 тем с рисунками, фотографиями.

Использование бисера коренными народами Западной Сибири.

Разновидностью вышивки у хантов и манси является бисерное шитье по ткани и коже. Свадебные головные уборы, налобные повязи, накосники, детали одежды: воротник, часть плеча - все это декорировалось цветным бисером. Особенно распространена вышивка бисером на Конде, Иртыше, Казыме и на Вахе.

Орнаменты из бисера представляют собой простейшие квадраты, треугольники, ромбы, шестиугольники, крестики, звезды, зигзаги и т.д. Обильно, сплошь зашивались бисером чирки - короткая женская кожаная обувь. В отличие от восточных и южных хантов, северные орнаментировали только подъем.

В бисерной вышивке предпочтение всегда отдавалось непрозрачному, крупному бисеру ярких, сочных цветов (синий, белый, черный и красный).

В настоящее время мастерицы не только искусно вышивают бисером, но и плетут из него небольшие салфетки, кошельки, украшения.

Путем нанизывания на две тонкие капроновые лески плетется узор в простую неширокую ленту. Иногда усложняется плетение, тогда выплетается часть изделия. Отдельные изделия соединяются.

Современная хантыйская и мансийская женская одежда украшена большим количеством нашитых цветных полосок - аппликации из бисера. Эти полоски нашиваются на ткань платья или халата близко друг к другу, образуя цветную кайму на манжетах, полях и подоле. Среди этих цветных полос нашивается линия мелких треугольников. Выполняются полосы довольно просто: полоса по нижнему краю - пришивается к ткани платья. Полоска эта имеет ширину не более 1,5 см. Затем верхний край надрезают на две трети высоты, края образовавшегося таким образом квадрата подгибают с двух сторон, благодаря чему получается треугольник. Этот треугольник подшивается на руках через край мелкими стежками. (М. Просвещение 1993 г. "Сельскому учителю о народных художественных ремеслах Сибири и Дальнего Востока".¹

Почти каждая хантыйская женщина - большая труженица, искусная рукодельница. Изготовление одежды и обуви требует от женщины большого умения в выделке кож, шкур, а изготовление украшений к одежде - большого вкуса и мастерства.²(с. 8)

Множество изделий делали женщины из бисера. Нагрудными летними украшениями женщин являются воротник и бисерные плетения. Нагрудные украшения - это полукругом сплетенные ожерелья, нижнюю часть которого украшали монетами или висюльками из бус. Другим видом украшения были сплетенные из бисера две пластины. Их носили вместо воротника, сделанного из нашитых на сукне пуговиц. К сожалению, в настоящее время бисерные, плетеные украшения почти не используются.³

Особенно любовно и красочно хантыйские женщины изготавливают одежду для детей. Для этого подбираются наиболее мягкие шкурки кожи. Для халатов используют яркие ткани и отделку, бисерные плетения обычно ярче. Поэтому дети, одетые в национальные одежды, выглядят изумительно нарядно и привлекательно.



Детей дошкольного возраста родители одевают особенно красочно. Это яркие ха-латы, с красивой бисерной полоской. В ее рисунке жуки, снежинки, лягушки и т.д. На шею надевают искусно украшенный цветными пуговицами и бисером воротник, мно-жество бус с металлическими украшениями и цепочками.

Бисерная полоска нашивается и на меховой халат девочек, сшитый из заячьих шкурок.⁴

Для мальчиков на халате сзади, чуть ниже плеч, на специальной полоске (пуч. Лопас), украшенной бисером и металлическими пуговицами, на цепочке подвешиваются ажурные подвески, колокольчики, бубенчики, побрякушки. Такие украшения некоторые родители делают и для девочек. Так одетый ребенок далеко слышен благодаря побрякиванию металлических украшений.

Шапка в виде капора из меха выдры, ондатры: Сверху по бокам шапки подшивают уши от выдры с кисточками на цепочке, вышивают бисером глаза. Спереди делается опушка из меха, а между нею и остальной частью шапки вшивается полоска из сукна, украшенная бисером.

Молодежь заплетала косы, вплетая в концы украшения из бисера, бус и металли-ческих бляшек или монет.

Девочки и женщины вдевают в уши серьги, часто самодельные, из бисера и бус.⁵

Бисером украшали игольницы, кiset для табака. Бисерная полоска нашивалась у куклы Юганских ханты(паки). Пришивается бисерная полоска на халат вдоль всей кай-мы. Угол между вертикальной и горизонтальной частью полосы украшается полукру-гом из бисера. Грудь куклы украшают бисером, бусами, или воротником. К голове под-шивают косы из черных ниток или черного бисера. Можно сделать украшения из разноцветного бисера в виде длинных сережек.⁶

Искусство украшать одежду бисером передается из поколения в поколение.

Ханты, как и другие народы Севера и Сибири, выменивали на меха и рыбу у купцов продукты питания (муку, сахар, чай и т.п., а также бисер, цветные платки, ткани, сукно, бусы, медную посуду. Купцы, хотя и обирали ханты, но всегда учитывали их запрасы.

Как красочно выглядят ханты в своих ярких национальных одеждах. Выделяются на фоне белого снега и зимнего леса их яркие наряды: красивые халаты, украшенные мехом и бисером, цветные яркие платки с кистями.

Как яркие шарики, бегают нарядно одетые дети, бренчат-позванивают их украшения (бубенчики, колокольчики, медные цепочки и т.д.). Звучит, как песня, хантйская речь.⁷

**Можно надо мной поулыбаться,
Что, мол, каждый славит**

край родной.

**Я не перестану восторгаться,
Воспевать любимый Север мой.**

Микуль Шульгин.

4. кн. А.М.Тахтуева "Матер. Культ. Юганских ханты", Сургут.: Сев.дом, 1993 г. с.19

5. кн. А.М.Тахтуева "Матер. Культ. Юганских ханты", Сургут.: Сев.дом, 1993 г. с.20

6. кн. А.М.Тахтуева "Матер. Культ. Юганских ханты", Сургут.: Сев.дом, 1993 г. с.28 -29

7. кн. А.М.Тахтуева "Матер. Культ. Юганских ханты", Сургут.: Сев.дом, 1993 г. с.7





Раздел 2. Плетение изделий из бисера

УРОК № 4-5

Тема: "**Знакомство с материалами, инструментами и другими приспособлениями. Техника низания**".

Задачи урока:

- Познакомить с материалами и инструментами, используемыми на уроках при работе с бисером.
- Знакомство с техникой безопасности.
- Воспитание аккуратного и бережного отношения к материалам и инструментам.

Оборудование: разнообразный бисер, стеклярус, леска, капроновая нить, салфетки, блюдца, нитковдеватель, лак для ногтей, иголки швейные (№1 и №2), тетрадь в клетку, альбом, графический карандаш, фломастеры, готовый станок для тканья, таблица "Зарядка для глаз".

Методические рекомендации: для занятий бисером требуется просторное светлое помещение. Работа с бисером и другими материалами должна начинаться прежде всего с организации рабочего места. На уроках у учащихся обязательно должны быть тетрадь в клетку и альбом для рисования. В альбом учащиеся рисуют схемы плетения изделий. В тетради записывают порядок выполнения этих изделий. Материалы в тетради и схемы в альбоме помогут в самостоятельной работе по изготовлению бисерных украшений.

Работа карандашом дает учащимся графические навыки, разбор в схеме изделия, знакомит с цветным оформлением изделия, поможет в самостоятельном создании рисунков - схем.

Учащиеся устают от однообразной работы, поэтому на уроках учитель должен заранее продумать, как построить занятие, разнообразить его. Например, сегодня на уроке мы используем пословицы и загадки.

Пословицы: **Умел начать - умей и закончить.**

От желания к исполнению приложи уменье.

Загадки: 1. Два кольца, два конца,
Посредине гвоздик. (ножницы)
2. Конь стальной, хвост льняной.
Где пробежит, хвост потеряет. (иголка с ниткой)
3. Я люблю прямоту,
Я сама прямая,
Сделать новую черту
Всем я помогаю.
Что-нибудь без меня
Начертить сумей-ка,
Угадайте-ка, друзья,
Кто же я? (линейка)

- ✓ Материалы - это то, из чего мы делаем изделия (бисер, стеклярус, бусы, замша и т.п.)
- ✓ Инструменты - это, то, что помогает нам в работе (ножницы, карандаш, булавки, линейка, клей и т.д.)

Бисер можно применять любой величины и цвета. Пригодятся для работы старые и рассыпавшиеся бусы, из которых можно сделать новые украшения. Хранят бисер, бусы и стеклярус в отдельных пузырьках с пробками (флаконы, коробочки). Во время работы бисер раскладывают в маленькие блюдца (розетки) или высыпают на ворсистую ткань, с .

с которой его легко набирают на иголку.

Иголки нужны тонкие (№1 или №2) с длинным ушком. Если такой иголки нет, низать можно капроновой ниткой, обмакнув ее конец в клей или лак для ногтей

Нитки используют капроновые. Изделие из них не рвется, ее легко заменить, она плавится от огня.

Леска иногда используется вместо нитки. Изделие из нее получится плотное и крепкое.

Нитковдеватель применяют при низании без иголок.



Рис. 1.
Станок для тканья:
А- доска, б- порожки,
В- гвозди, г- линии обознач.
Середины и концов изделия



Рис. 2.
Последоват. низания бисеринок. (а,б,в)

- ✓ Станок - приспособление для изготовления украшений способом тканья (рис 1,2).

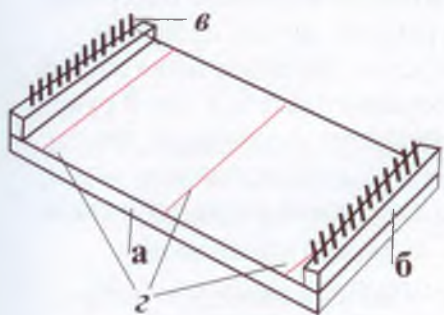
Для станка нужна дощечка толщиной - 1 см., шириной 6-10 см и длины 60 см. На каждом конце дощечки набивают порожки из деревянных реек шириной 1,5 - 2 см и высотой 2-5 см. На порожках в шахматном порядке на расстоянии 2- 3 мм друг от друга забивают маленькие гвозди для закрепления нитей основы или делают прорезы. Нитей основы должно быть больше, чем бисеринок в узоре (по ширине). Натягивать нити нужно не очень туго, чтобы они не стянули готовое изделие.

Правила техники безопасности при работе с колющими и режущими инструмен-тами.

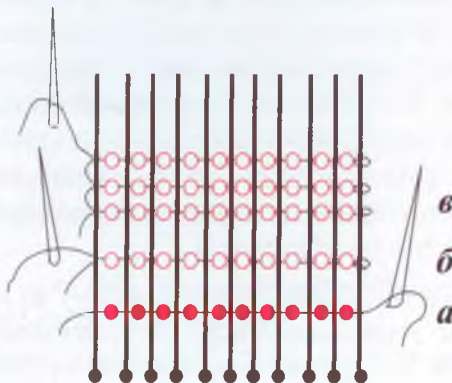
- Ножницы подавать товарищу с сомкнутыми концами от себя. Класть ножницы на стол кольцами к себе. Не размахивать ножницами во время работы.

- Нельзя работать ржавой иглой, булавкой. Нельзя брать иголку (булавку) в рот. Иголки хранят в специальных приспособлениях (игольницы, подушечки, футляры для игл)

К бисеру особо внимательное отношение: хранить каждый цвет отдельно в специально подобранном приспособлении (коробочка с крышкой, флакон с крышкой, пузырек с крышкой). Не смешивать цвет бисера в одной коробочке.

- Леску и капроновую нить отрезать ножницами.

- Клей и лак для ногтей использовать аккуратно. (Если клей попал в глаз, промыть его под струей воды).

- Нельзя толкать товарища во время работы.

- Соблюдай во время работы порядок на рабочем столе.

Каждой вещи свое место. Ножницы, карандаш, фломастеры, тетрадь, альбом и дру-гие инструменты класть от себя на край стола (парты). А салфетку класть перед собой, бисер, используемый на уроке перед салфеткой. (Учитель проверяет готовность уча-щихся к работе, порядок расположения материалов и инструментов на столе (парте).





Практическая работа. Техника низания бисером.

а) Закрепление нитки. При работе в одну нить, в две нитки концы прижигают спичкой. Закончив низание на нитку, закрепляют ее конец, пропуская его с помощью иголки или нитковдевателя через отверстия нескольких ранее нанизанных бисеринок. Если рабочую нить нужно удлинить, протягиваем новую нитку через несколько ранее нанизанных бисеринок, выходим ниткой к последней бисеринке, и работа продолжается.

б) Полезные советы. Рабочей называется нитка, на которую набирают бисеринки и нжут изделие. Бисеринку, в которой скрещиваются рабочие нитки, называют связкой. Такие бисеринки должны иметь большие отверстия для продевания иголки с ниткой 2- 3 раза. Во время низания начатая работа всегда находится в левой руке, а пальцы правой ведут рабочую нить. Бисеринки должны плотно ложиться друг к другу, а не провисать на нитках. Чтобы украшение (изделие) выглядело аккуратно, необходимо подбирать бисеринки одного размера. Но и не нужно очень затягивать нитку, чтобы изделие не морщилось.

Настал момент прикоснуться к одному из интереснейших видов искусств - низанию бисером. Изделия из бисера всегда вызывали и вызывают интерес у творческих людей. Бисерные изделия очень красивы и декоративны.

В народных бисерных украшениях наблюдается разнообразие способов изготовления. По количеству иголок и ниток, необходимых для работы, различают низание в одну нить, или одной иголкой, в две нити, или двумя иголками, низание ниткой с иголками с двух сторон.

"В крестик" - наиболее распространенная техника низания цепочек разной ширины в виде густой сетки с крестообразным расположением бисеринок. (рис. 3)



Рис.3

- ✓ Мозаика - нанизывание бисеринки в каждом ряду в шахматном порядке, то есть через одну или нескольких бисеринок.

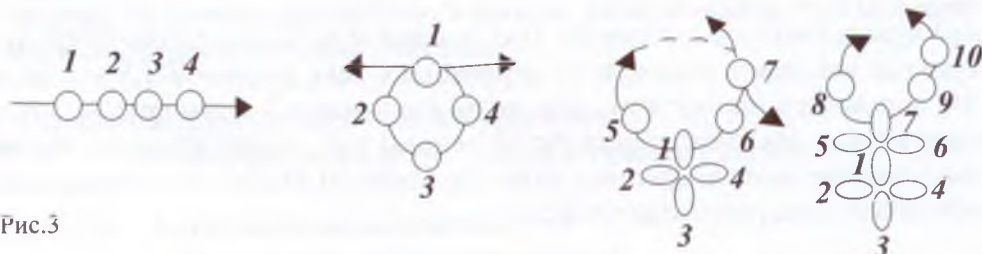
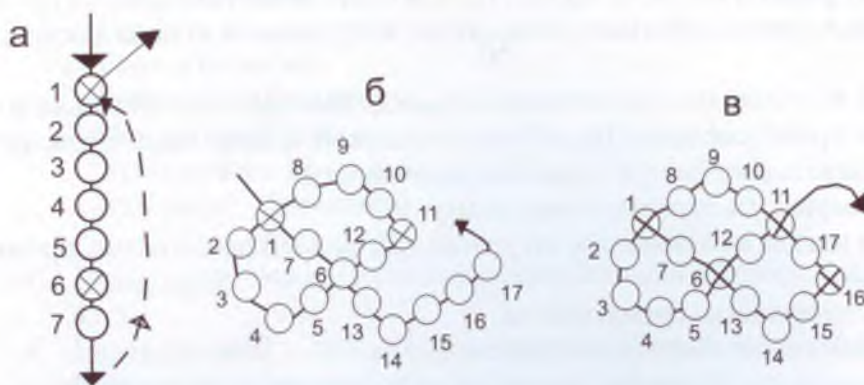

- Рис.4 А) набор. 7б. и выводим иголку в 1б, получ. 1 ромб.
 Б) из 1 б выводим иголку и нанизываем 5 б.
 заводим иголку в 6 б, получ. 2 ромба
 В) набир. 5 б и выводим в 11 б., получ. 3 ромба. и т.д.

- Низание - нанизывание бисеринок на нитку сквозной (ажурной) сеткой, наподобие кружев, связанных крючком воздушными петлями.



Рис.5

- ✓ В столбик или столбиком - нанизывание бисеринок снизу вверх в виде круглого или квадратного шнура.
- ✓ Тканье - изготовление украшений на станке с нитяной основой способом простого перебора.²
- ✓ Нашивание бисером - то же, что и вышивание бисером, только с соблюдением определенного ритма в орнаменте.

В конце урока учитель собирает рефераты, написанные учащимися дома. Обсуждаются значения пословиц, написанных на доске. Учитель сообщает о том, что эти пословицы будут девизом на следующих уроках, помощниками в творческой деятельности ребят.

Для лучшего усвоения материала на уроках будут записываться и зарисовываться все схемы плетения бисером

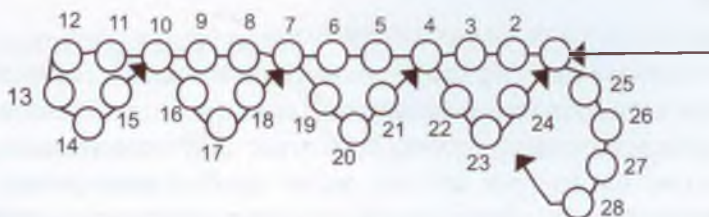
Задание на дом: бисер 3 цветов, леску, салфетку, тетрадь в клеточку, альбом для рисования, карандаш, фломастеры.

На доске: таблица "Зарядка для глаз". Комплекс упражнений для профилактики глаз.

- Продолжительность 3-5 минут.
- Сядьте поудобнее, спина прямая, глаза открыты, взгляд устремлен вперед.
- 1. Взгляд смещайте по диагонали: влево-вниз-прямо, вправо-вниз-прямо, влево-вверх-прямо и постепенно увеличивайте задержки в отведенном положении 3-10 раз. Дыхание произвольное.
- 2. Круговые движения глаз влево и вправо. Сначала быстро, потом как можно медленнее 1-10 кругов в каждую сторону.
- 3. Посмотрите на кончик носа, затем вдаль 5-7 раз.
- 4. Посмотрите на кончик пальца или карандаша, удерживая его на расстоянии 30 см от глаз, затем вдаль 5-7 раз.
- 5. Посмотрите прямо перед собой пристально и неподвижно, стараясь видеть более ясно, затем моргните 5-7 раз. Сожмите веки, затем снова моргните 5-7 раз.
- 6. Помассируйте веки глаз, мягко поглаживая их указательным и средним пальцами в направлении от носа к векам. Или: закройте глаза подушечками ладони, касаясь очень нежно, проводите по верхним векам от виска к переносице и обратно. 10 раз в среднем темпе.
- 7. Потрите ладони друг о друга и легко, без усилий прикройте ими предварительно закрытые глаза, чтобы полностью загородить их от света (на 1 минуту). Представьте, что вы погружены в полную темноту. Откройте глаза. Повторите 5-7 раз. (Зарядка делается ежедневно после уроков или занятия бисером.)





Тема: "Плетение цепочек в одну рабочую нить".

Задачи урока:

- Знакомство с изделиями в одну нить.
- Формирование нравственно-эстетической отзывчивости на прекрасное в окружающем мире.
- Бережное отношение к используемым на уроке материалам.

Оборудование: Бисер трёх цветов, леска, салфетка махровая одноцветная, тетрадь, альбом, графический карандаш, фломастеры, таблицы - схемы плетения цепочек в одну нить, листочек из тетради.

Методические рекомендации:

Изготовление украшений из бисера завораживает и увлекает. Оно может быть занятием в часы досуга.

Сегодня мы познакомимся с положением цепочек в одну нить леску. Если одноцветные нити бус украсить дополнительно бисеринками, пупырышками, петлями, висюльками, крестами или другим цветом бисера, бусы получаются красивыми и интересными. Сегодня познакомимся с самыми простыми из них. Работать будет всего одна нить (леска).

Пупырышки: На леску набираем ряд одноцветных бисеринок и 8 бисеринок другого цвета. Леску пропускаем через предпоследнюю бисеринку ряда или через первую другого цвета бисеринку и притягиваем нитку. Получается пупырышек. Затем опять набираем ряд одноцветных бисеринок и 8 бисеринок другого цвета. В такой же последовательности набираем нужную длину бус. (рис.6,а) На схеме показано, как собрать бусы из другого сочетания бисеринок, но техника плетения та же.(рис.6,б,в,г) Эти бусы можно использовать, как украшение на шею, на пояс летнего платья или бретелями на сарафан.¹



Рис. 6 а,б,в,г.

Фокус. Откладываем салфетку с бисером, цепочками от себя на край парты. Перед собой кладем готовую полоску бумаги.(рис. 7).

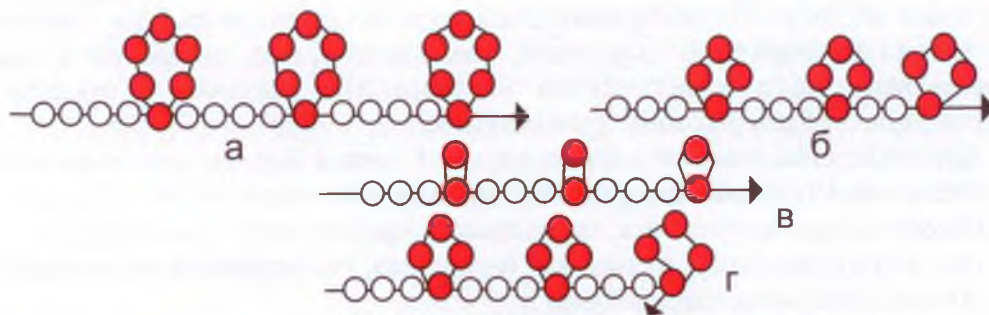

Рис. 7

- Склейте, чтобы совпали точки А и А, Б и Б. Получился лист Мебиуса. Лист положите на стол.

- Учитель демонстрирует лист Мебиуса и разрезает его вдоль, отступая на одну треть от края. Получается 2 кольца (1 большая, другая поменьше) соединённые вместе.

Мебиус был ужасно умный. Но когда он придумал свой лист, то сам удивился.

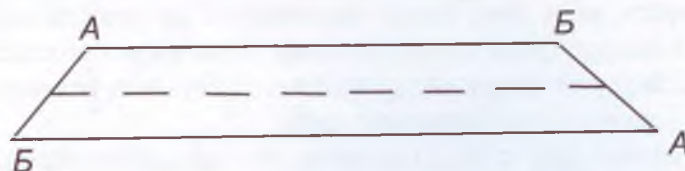
¹ ж. "Сделай сам" М.: Знание, 1992 г., № 2, с. 14.

- Предлагается уч-ся разрезать лист Мебиуса вдоль полочки. Получается одно большое кольцо.

Все дело в том, что лист Мебиуса - это поверхность с одной стороны. У листа Ме-биуса нет второй стороны, отсюда его свойство.²

Цепочка из цветочков в одну нить.

Набираем 5 бисеринок на леску одного цвета. Длинный конец лески - рабочий, а короткий можно завязать узелком. Далее на рабочий конец лески нанизываем 8 бисе-ринок красного цвета. В первую бисеринку красного цвета пропускаем леску. Получи-лось кольцо. (рис. 8, 1-а,б)

Берём бисеринку покрупнее другого цвета, нанизываем её на рабочий конец и леску пропускаем в 5 бисеринку другого цвета. Получился цветочек с серединкой. (рис. 8, 1-в,г)



Рис. 8. 1.-а,б,в,г,д- последовательность изготовления
2.-а- второй вариант изготовления цветочков.

На рабочий конец лески вновь нанизываем 5 бисеринок - это лепесток (переход), затем бисеринок красного цвета. Формируем цветок с серединкой и т.д. Низать столько переходов и цветочков какой длины будет цепочка. (рис. 8, 1-д)

Второй вариант низания цветочков. (рис. 8, 2-е)

Дополнительный материал.

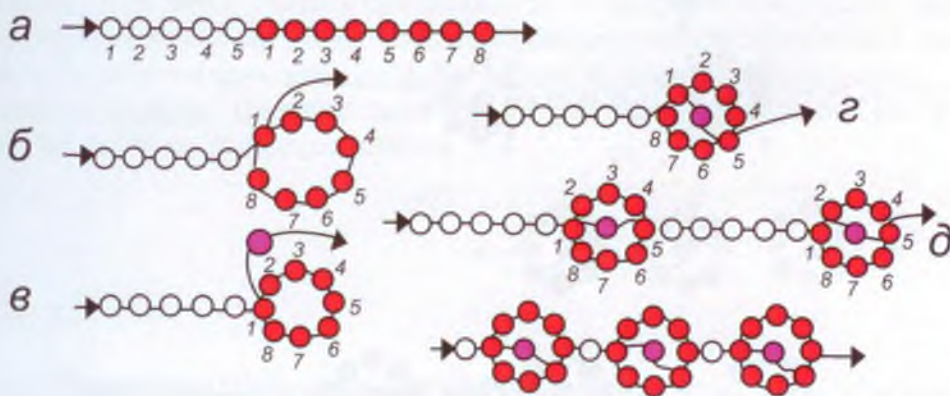
Цепочка из цветочков в одну рабочую нить.

- На леску (30 см.) набираем 5 бисеринок одного цвета, затем набираем 8 бисеринок другого цвета (например, красный цвет).

- (рис. 1-а). Затем красные бисеринки в кольцо. Заходим концом лески в первую (красную) набранную бисеринку. (рис. 1-б)

- Не забываем, что при плетении цепочки из цветочков - один рабочий конец. Значит после формирования кружочка (состоящего из красных бисеринок), подтягиваем все бисеринки к одному концу. (рис. 1-в)

- Формируем центр цветочка. Ниже на рабочий конец лески одну бисеринку (сине-го цвета). И пропускаем леску через 5 (красную) бисеринку. (рис. 1-г). Получился цветочек с серединкой.

- Вновь на рабочую леску набираем пять бисеринок. Это переход между цветочками (см. Рис. 1- а). Ниже восемь бисеринок красного цвета. Для центра цветочка - одну бисеринку и т.д.

- Если хотите сплести фенечку. Плетутся цветочки в обхват руки.

- Заканчиваем фенечку шариками (рис. 2). Оплёт бусины бисером.

- Можно сплести цепочку из цветков длиннее.

- Чередовать переходы между цветочками по-разному т.е. состоящие из 1,3,5, бисеринок. (рис. 1- д,е).





Схема плетения цепочки из цветочков.



Рис. 1- а, б, в, г. последовательность изготовления цепочки «цветочек».
 Рис. 1- д, е. Варианты низания цветочков с различными переходами.

Готовое изделие.



Шарик из бисера.

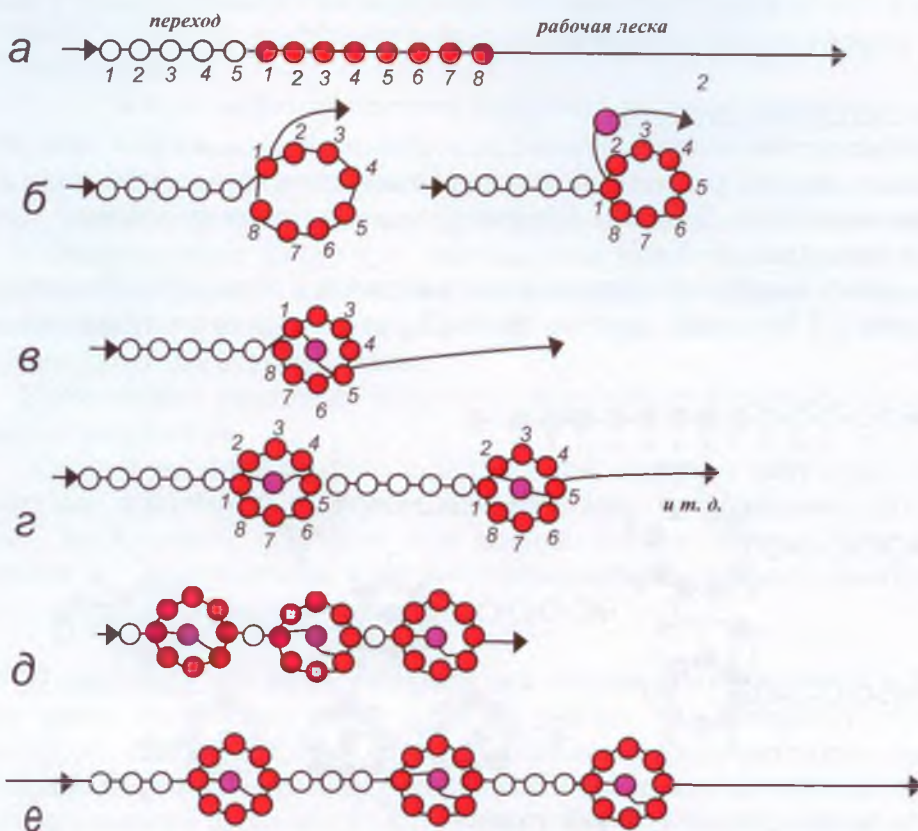
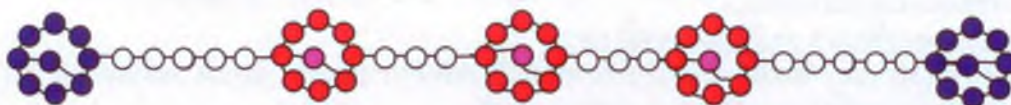

-По мере овладения искусством низания вы убедитесь, что одни и те же изделия могут быть выполнены различными приёмами низания, так что даже опытный мастер с трудом отличит низание одной иглой от низания в две или несколько игл. Выбор техники низания во многом зависит от сложившихся традиций, степени сложности изделия и квалификации мастера.³

В рабочую тетрадь: **Виды бисерной техники.**

1. Ажурное плетение.
2. Низание.
3. Ткачество.
4. Мозаика и вязание.
5. Вышивка.

Направления.

1. Украшения.
2. Интерьер.
3. Отделка костюма и платья.

- Подводя итог урока, учитель просматривает тетради рабочие с нарисованными схемами плетения цепочек в одну нить и предлагает учащимся закончить плетение цепочки «цветочек» и пришить изделие на картон. И подписать её название.

Домашнее задание: Цепочку закончить до нужной длины, материалы и инструменты те же, рабочая тетрадь, стеклярус.

УРОК № 8-9.

Тема: "Плетение цепочек в две рабочие нити".

Задачи урока:

- Овладение умением плести различные цепочки в две нитки.
- Соблюдать правила безопасности труда и умение держать рабочее место в порядке.

Методические рекомендации: В зависимости от назначения цепочки могут быть узкими и широкими, короткими и длинными, однотонными и разноцветными. Цепочка в крестик явл. первоосновой многих украшений, которые нижутся иногда на несколько нитях. Для работы берётся нитка (леска) - 20 см. С иголками (№ 0 или № 1) на двух концах. Если нет тонких иголок, обмакните концы нитки в клей ПВА или лак для ногтей и дайте высохнуть. На нитку наберите 4 бисеринки и войдите правой иголкой в первую бисеринку с противоположной стороны. (рис. 9-а) так, чтобы нитки скрестились в первой бусинке – связке. (рис. 9 б, в) Притяните нитки. Теперь делаем второй крестик: на правую нитку набираем две бисеринки, а на левую - одну (рис. 9 г). Продеваем левую нитку во вторую бисеринку навстречу правой нитке и притягиваем концы. Получился второй крестик. Так же нижем третий и все последующие крестики. Каждый раз концы нитки меняются, но всегда на правую нить набираем две бисеринки, а на левую - одну. Можно менять цвет бисеринок (рис. 9 д).¹



Рис. 9, а, б, в, г, д - последовательность выполнения цепочки в крестик в две нитки.





Цепочка колечки. Нанизываем на леску 6 бисеринок. Первая бисеринка другого цвета. В ней навстречу рабочим концом правой леской, пропускаем правый конец лески. Получилось колечко. Все последующие ниже, набирая на правую нитку три бисеринки, на левую - две бисеринки, (Рис. 10, в, г.)

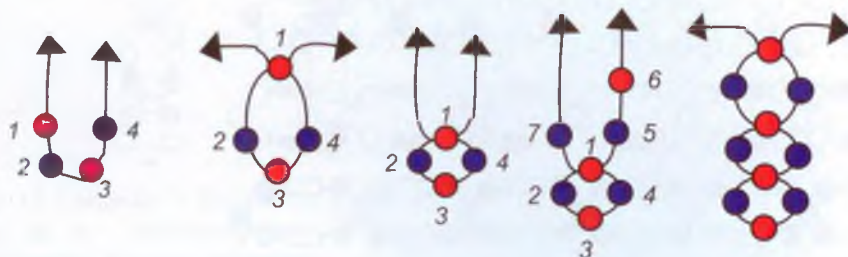

Рис. 10-а,б,в,г- последовательность выполнения.

Давайте отдохнём. Шуточные вопросы, забавные загадки (практический материал для весёлых состязаний с ответами и отгадками).

- Отложили салфетки с плетёными цепочками в сторону. Распрямили спину, руки положили на колени или за голову, встали, сели.

Слушаем внимательно шуточные вопросы:

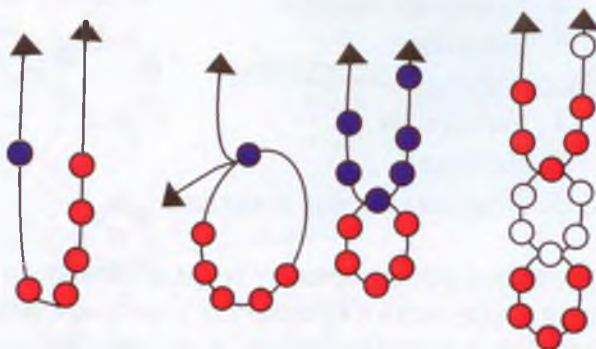
1. Сколько яиц можно съесть натощак? (Одно, остальные не натощак.)
2. На какое дерево садится ворона во время проливного дождя? (На мокрое.)
3. Сколько минут надо варить крутое яйцо: Две, три, пять? (Нисколько, оно уже сварено. Варят вкрутую.)
4. Какие часы показывают верное время два раза в сутки? (Которые стоят.)
5. Где вода стоит столбом? (В стакане.)²
6. Сколько шагов сделает воробей в 1 минуту, 3 минуты в 5 минут? (Нисколько. Воробей не ходит, а прыгает.)

Цепочки «крестик» в две нити.

-Для плетения таких цепочек можно использовать разнообразный по величине и форме бисер, а также менять композиционный набор бисера для одного элемента. Тогда у вас получаются разнообразные и интересные цепочки.³



Рис. 1 а,б,в,г.

-Можно цепочки оформить, как фенечки. Украсив концы цепочек с одной стороны петлёй с другой - оплётённой бусиной.

Фенечка.

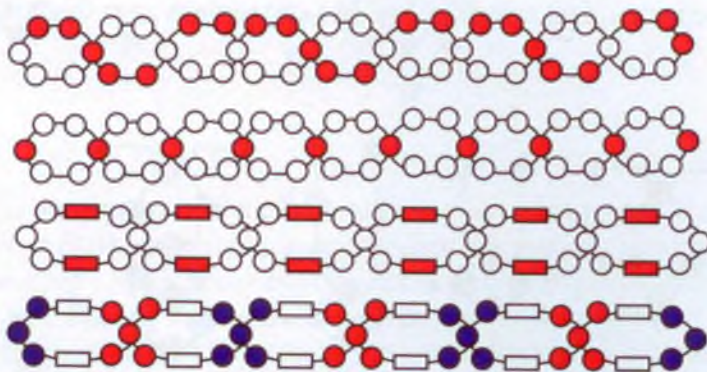
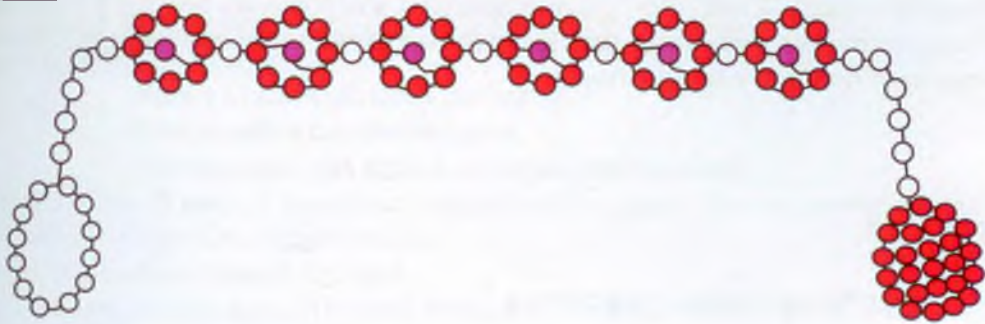

Оплёт шарика

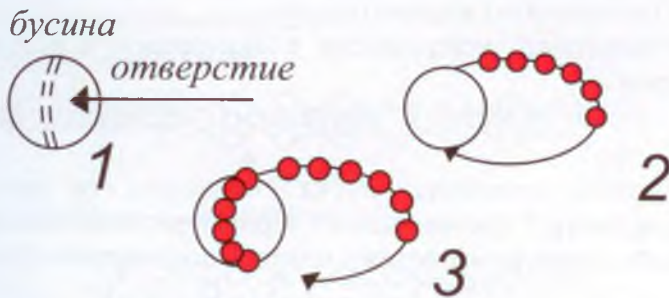

И т. д. покрывается вся бусина.

Продолжаем практическую работу плетения цепочек в две нити (лески).

Увеличивая количество бусинок в колечке, добавляя бусы и стеклярус, можно сделать множество самых разнообразных цепочек. (Рис. 11 а, б, в.)

Таким же способом нжутся и ромбики, которые в народе называют лодочками (виноград).⁴ (Рис. 11 г.)



Рис. 11. Цепочки из бисера, бус и стекляруса:
а, б, в - комбинированные цепочки;
г - цепочки лодочки (виноград).



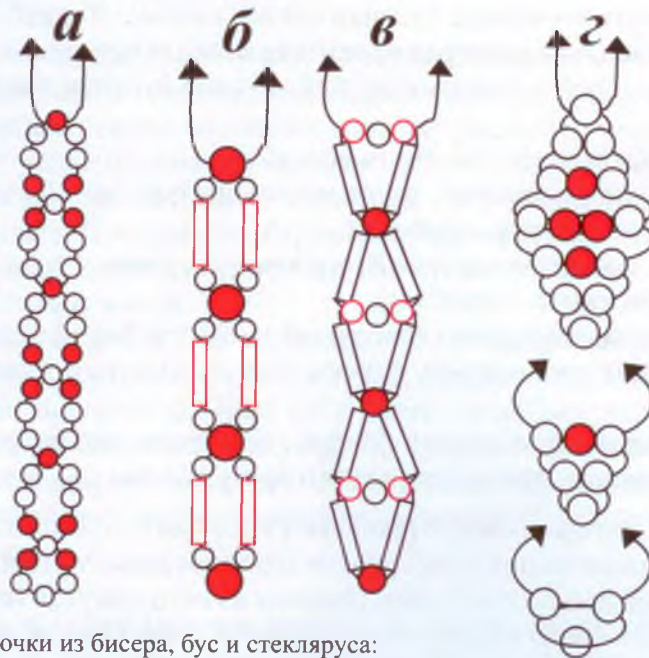

Самостоятельная работа. Нарисовать в альбом схемы рисунков № 9, 10, 11.
(Таблицы - схемы висят на доске.)

Домашнее задание: цепочки готовые пришить в коробку из-под конфет, схемы - рисунки раскрасить фломастерами. Цепочку готовую, капроновую нить, иголку 01, бисер: цвет цепочки и другие цвета.

УРОК №10-11.

Тема: "Оплёт цепочки «крестик»".

Задачи урока:

- Учить оплету цепочки «крестик».
- Познакомить с видами бисера.
- Воспитание усидчивости и аккуратности при работе с бисером.

Оборудование: Готовое изделие в нескольких вариантах (цветового исполнения.)

Слова "бисер, бусины, стеклярус, рубка" написаны на листочках с расшифровкой этих слов, бисер 2^х цветов (белый - чёрный, золотой - белый).

На доске: Схема оплётки цепочки «крестик», плакат с пословицей «Умел начать - сумеи и закончить»

Методические рекомендации:

Работа с пословицей проводится в конце урока. Проверяется готовность к уроку - сплетённые цепочки «крестик». Учитель обращает внимание на технику безопасности с колющими и режущими инструментами.

Урок ответственный, впервые будете учиться плести настоящее изделие из бисера.

Прежде знакомятся с видами бисера.

- Мы привыкли называть все мелкие бусинки общим словом - "бисер".

Но в зависимости от формы и размера он делится на следующие виды:

- ✓ бисер - мелкие, слегка сплюснутые или круглые бусинки диаметром не более 2мм.
- ✓ бусины - крупный бисер диаметром более 2мм.
- ✓ стеклярус - длинные палочки, круглые или многогранные (трубочки).
- ✓ рубка - короткие палочки - трубочки.

Бисер разнообразен и по своему составу. Его делают из стекла.

- цветного (такая окраска очень прочная).

- бесцветного, но снаружи напыляют красочный слой (такой слой окрашивания используется для изготовления перламутрового бисера, имитирующего мелкий жемчуг.

- красочный слой наполняется внутри бисера, но окраска его непрочная, со временем он обесцвечивается, краска стирается о нитку основы.

Из керамических материалов изготавливают матовый непрозрачный бисер. Прозрачность бисера влияет на цветовосприятие его человеком. Матовый бисер в основном сохраняет свой предметный цвет. Изделия из него кажутся тяжелыми и статичными. Прозрачный бисер воспринимается иначе за счет наложения цветов и преломления света. Изделия из такого бисера при ярком освещении зрительно увеличиваются в объёме и находятся как бы в ореоле от сияния бусин.

Украшения прозрачного бисера воспринимаются динамичными и лёгкими.

В изделиях часто сочетают матовый и прозрачный бисер, что позволяет подчеркнуть форму и объём. Стекларус и рубка с граненой поверхностью позволяют сделать изделия более насыщенным в цвете. В высокохудожественных изделиях часто сочетаются различные виды бисера.

Загадка про иголку с ниткой.

- **Хвост стальной, конь льняной.**
- **Кто за собой след оставляет.**
- **Два кольца, два конца, посередине гвоздик.**

Оплет цепочки. В начале проводится беседа о правилах безопасности при работе с колющими и режущими инструментами.

Нельзя работать с ржавой иголкой.

Нельзя брать иголку в рот. Хранить иглы надо в специальном приспособлении.

Нельзя работать с большими ножницами. Лучше маленькие, маникюрные.

Ножницы на столе лежат справа от работающего с сомкнутыми концами. Подавать товарищу их надо с сомкнутыми концами.

Схема оплета цепочки «крестик»

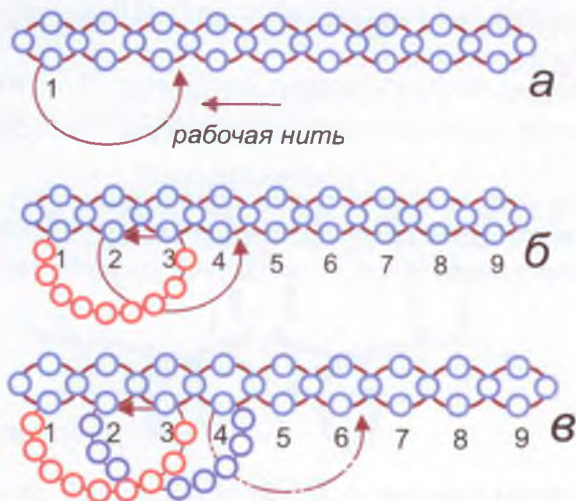

Цепочка из бисера - один или несколько рядов, повторяющихся в строгой последовательности и соединенных определенным образом элементов плетения бисером на мягкой основе, составляющих оригинальную композицию.

- На уроке показывается, как можно украсить цепочку «крестик» и др. цветом бисера. В иголку вдевается капроновая нить (70 см.). Узелок не завязывать. В левую руку берем цепочку «крестик» и проходим через четыре бисеринки цепочки. (Рис.1-а). Нитку подтягиваем, др. конец нити (1 см.) поджигаем спичкой.

- На рабочий конец набираем 11-13 бисеринок др. цвета (например - красный) и, отсчитав три крестика, входим в третью бисеринку навстречу первой бисеринке. (Рис.1-б.) Нить проходит через третью и вторую бисеринки. Получился полу-круг из красных бисеринок. (Рис.1-б.)

- Набираем на нить др. цвет бисера (основной), проходим в пятый, четвертый крестик. Получился др. полукруг. И так плетем до конца цепочки.

Желаю успеха !

Домашнее задание: рабочая тетрадь, салфетка, бисер, капроновая нить, иголка (леска 0,2), шариковая ручка разных цветов, доплести начатое изделие.





УРОК № 12-13.

Тема: "Цепочка «Змейка», формы подвесок к ней".

Задачи урока:

- Показать «технику плетения цепочки Змейка»
- Развитие творческих способностей учащихся в сочетании с готовностью к исполнительской деятельности.
- Бережное отношение к используемым материалам.

Оборудование: Бисер двух цветов, стеклярус, леска, таблица-схема плетения цепочки, салфетка, ножницы, линейка, полоска бумаги, рабочая тетрадь, фломастеры.

Методические рекомендации: Перед занятием учитель проверяет расположение материалов и инструментов на рабочем столе учащихся. Повторяются правила техники безопасности. Учитель показывает готовое изделие: цепочку «Змейку» и формы подвесок с использованием этой цепочки.

-Техника низания цепочки «Змейка» интересна тем, что идёт чередование низания бисеринок, выступающих от основного ряда по обе стороны отдельных бисеринок. Подбирая цвет в цепочке, можно достичь интересных результатов.

Цепочка получится интересней и нарядней, если к ней нанизать подвески. Цепочку «Змейку» лучше низать на плотной леске.

По линейке отмерим леску - 30 см. Отрежем ножницами.

Берём 3 бисеринки одного цвета (например красный цвет) и соединяем их в кольцо в первой бисеринке. (Рис. 1.)

Кольцо из 3* бисеринок держим в левой руке и пропускаем леску через вторую бисеринку (Рис. 2). Леску подтягиваем в правую сторону. Это будет рабочий конец. Леску с левой стороны кольца закрепляем. И так, у нас получился один рабочий конец лески с кольцом. (Рис. 2).



Можно для большей связки первого кольца пройти рабочей леской через все бисеринки ещё раз.

На рабочую нить (леску) ниже 2 бисеринки (1 красный, 1 синий) и пропускаем леску через бисеринки № 2 и 4. Рабочий конец лески подтягиваем вправо.

Вновь набираем 2 бисеринки (1 красная, 1 синяя) и пропускаем леску через бисеринки № 4 и 6, подтягивая леску. (Рис. 3).

Выступы - зубчики (бисеринки № 5, 7) получились с разных сторон цепочки. Значит, следующий выступ - зубчик будет с противоположной стороны от зубчика № 7.

Леска идёт то вверх, то вниз, замыкая колечки. (Рис. 3).

Ниже цепочку до нужной длины, набирая по 2 бисеринки.

Цвет бисеринок выбирается самостоятельно.

В последнем кольце леску вновь пропускаем через все бисеринки последнего кольца. Конец лески закрепляем.



Минута отдыха. Устали немного глаза от бисеринок. Отодвинем работы на край стола. Обе руки положили на стол. Закрыли глаза. Открыли. Посмотрите, как я сделаю быстро пятиугольник без линейки.

-Как быстро нарисовать пятиугольник, абсолютно ровный (учёные говорят «правильный»), не используя ни циркуля, ни линейки? Проще простого. Берёшь полоску бумаги и завязываешь её аккуратненько узлом. От ширины бумаги зависит размер пятиугольника. Теперь расплющить узел, постепенно затягивая его как можно туже.

В результате получится отличный пятиугольник. Хочешь - обводи. Хочешь - посмотри на просвет. Ты увидишь пятиконечную звезду. И никаких циркулей!

Задание: Сделайте из полосок, лежащих у вас на столе, пятиугольник без линейки.

Вопрос: А как по-другому можно вырезать пятиконечную звезду из бумаги, не пользуясь циркулем?

Колье «Нежность» в сочетании с цепочкой «Змейка».

Цепочка «Змейка» красива по-своему, но если к ней добавить подвески, то получится колье с подвесками. Рассмотрим колье с подвесками «Нежность». Цифрами указана последовательность низания бисеринок.

Для «Змейки» подбираются крупные бисеринки, цвет - розовый. Для подвесок берём розовые бисеринки помельче. Для переходов - бесцветный стеклярус.

Самостоятельная работа: Нарисовать в рабочей тетради (альбоме) схему плетения цепочки «Змейки» и схему колье «Нежность».

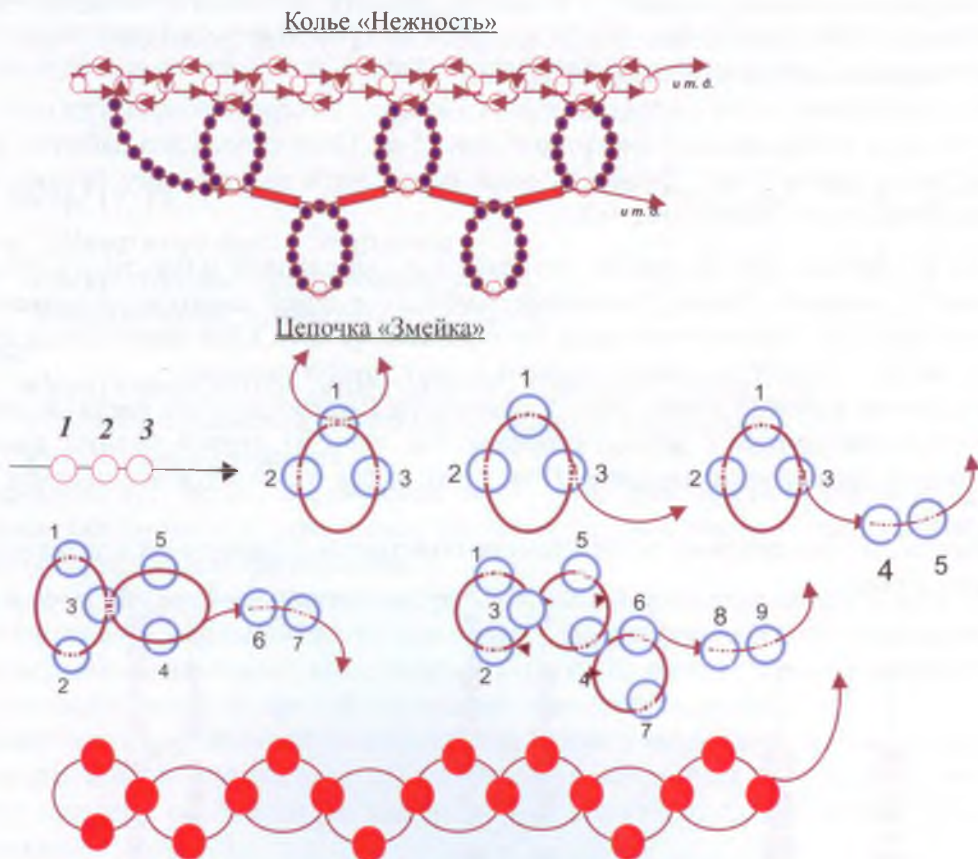

Домашнее задание: Доплести цепочку «Змейка». Придумать самостоятельно и нарисовать в рабочей тетради схему колье с цепочкой «Змейка», бисер контрастного цвета к бусам, рабочая тетрадь, капроновая нить, иголку № 1, салфетку, ножницы, бусы.





УРОК №14-15.

Тема: "Оплёт бус".

Задачи урока:

- Научить оплёту бус бисером.
- Учить навыкам чтения схем - чертежей.
- Учить бережному и экономичному отношению к используемому материалу.

Оборудование: Готовое изделие оплёт бус бисером. На доске: схема оплёт бус бисером, бисер двух или одного цвета, бусы, иголка, капроновая нить № 1 (2 штуки), салфетка, ножницы маникюрные, рабочая тетрадь, шариковые ручки 2^х цветов и просто связка бус.

Методические рекомендации: Перед уроком учитель проверяет домашнее задание (готовое изделие), схемы в рабочей тетради для колье с цепочкой «Змейка».

Учитель напоминает ребятам о расположении инструментов и материалов на столе (парте). Учитель предлагает детям поменяться на уроке ролями при объяснении нового материала оплёт бус бисером. Предлагается рассмотреть 2 цепочки бус. (Одна простая цепочка из бус, другая оплетена бисером).

Вопросы: *Чем они отличаются и чем похожи?*

- Правильно,- говорит учитель.- Одна простая, а другая цепочка из бус оплетена бисером. Эта цепочка из бус оплетена бисером. Эта цепочка наряднее. Получилось совершенно новое, не похожее на другие цепочки изделие. Для настоящего мастера нет бросовых материалов. Надоели старые бусы, а мы их подновим.

Выбираются лучшие ученики (2 человека). Выходят к доске и по таблице - схеме объясняют, в какой последовательности ведётся оплёт цепочки из бус бисером. Один ученик, другой учитель. Для повторения можно поменяться ролями.

- Посмотрите на схему плетения цепочки из бус и бисера. Набираем на нить бусину, справа и слева на нить набираем по 5 бисеринок (рис. 1-а). Получилось два рабочих конца одинаковой длины (нить берём 1 м.). Вновь на один конец нити ниже одну бусину, а другой ниткой проходим через эту бусину (рис. 1б)

- Если в бусине или бисеринке встречаются две рабочие нити, то эта бусина (бисеринка) называется связкой. Ниже бусы и бисеринки до нужной длины и соединяем концы в единую цепочку (рис. 1в). Оставшуюся нить не обрезаем (2 шт). Они пригодятся для оплёт бус во втором этапе. (Второй этап оплёт бус объясняет другой ученик).

- Ниже на рабочий конец нити 5 бисеринок (можно другого цвета) и заходим иголкой в следующую бисеринку с другой стороны. Т.е. если из первой бусины вышли вправо, то в следующую бусину заходим слева. (Рис. 2, а). И так оплетается вся цепочка с одной стороны (Рис. 2, в).

- Вторая сторона цепочки из бус и бисера оплетается аналогично т.е. по схеме рис. 2. вышла вправо.



Рис. 1-а,б,в, первый этап оплёт бус.



Рис. 2-второй этап оплётки бус. а, б, в.

Не забываем делать зарядку на каждом уроке (5 мин.).

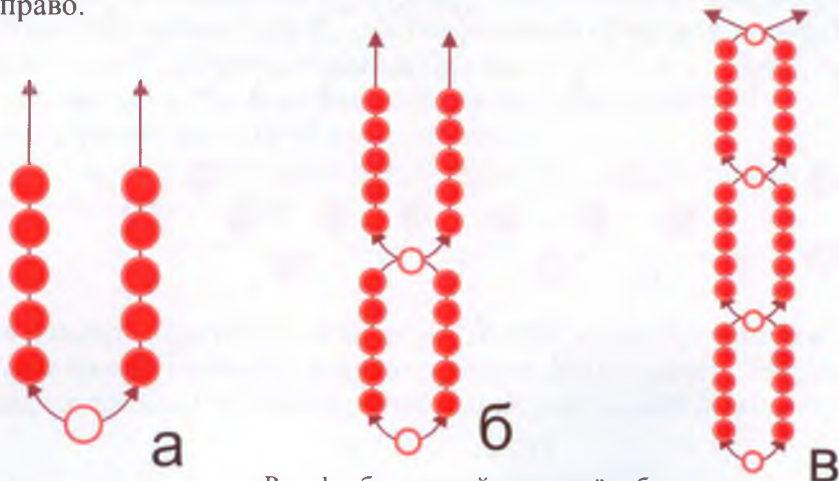
Игра: Знаменитый учёный Эрик Берн пишет: «...весь процесс воспитания ребёнка мы рассматриваем как обучение тому, в какие игры следует играть и как в них играть». Давайте запомним все: и учителя, и воспитатели, и родители, - что точно так же, как взрослый человек обязан работать, ребёнку необходимо играть. И то, и другое необычайно важно и плодотворно, тем более, что ребёнок - «существо играющее»¹

- Что можно пронести на ... носу?

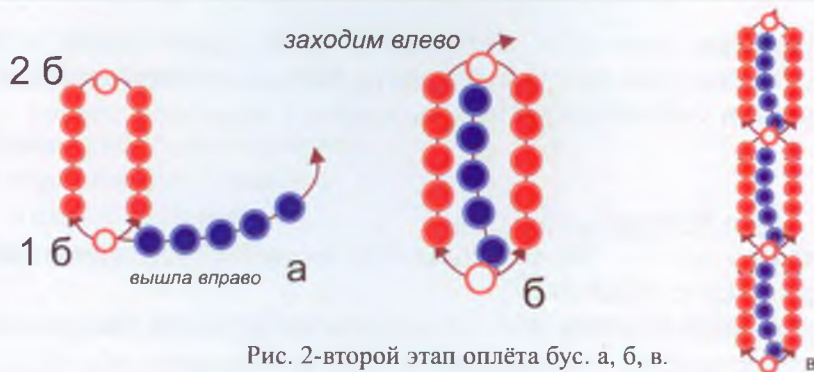
- Действительно, что? Конечно же очки. А что ещё? Попробуйте пронести 2-3 метра: пластмассовую крышку, карандаш, ножницы, веник, гимнастический обруч, книгу, коробок спичек, резиновую игрушку и т. п.²

Домашнее задание: закончить оплётку бус, принести рабочую тетрадь, цветные шариковые ручки, леску, бисер 2^х цветов, салфетку, ножницы.

УРОК № 16, 17, 18.

Тема: "Шнур круглый «спираль»

Шнур круглый со стеклярусом.

Квадратный шнур «в столбик»."

Цель:

- Учить низанию объёмных шнуров из бисера и стекляруса.
- Овладение навыком сочетания восприятия и создания.
- Воспитание внимания.

Оборудование: леска, капроновая нить, лак для ногтей, готовое изделие нескольких объёмных шнуров, схемы плетения шнуров, бисер 3^х цветов, стеклярус, рабочая тетрадь, альбом, фломастеры.

Методические рекомендации: все работы, выполненные на предыдущих уроках, оформляются в специальную папку или папку - раскладушку. Учитель проверяет домашнее задание и разъясняет, как сделать эту папку. На одной стороне папки прикрепляется готовое изделие, на другой - схема плетения этого изделия.

- Обширность предлагаемого на уроках наглядного материала, не означает необходимости его полной повторяемости. Главное на уроке - понять саму технику низания.

- Этот материал рассчитан на два урока. Всё зависит от способностей учащегося данного класса (группы).

Даются три схемы плетения объёмных шнуров. Третью схему можно дать для само-стоятельной работы.

- Издавна люди украшали одежду и жилища. Познакомимся с украшениями на запястьях рук. Украшение в виде круглых и квадратных, сплошных и ажурных шнуров дополняли женский нарядный костюм во многих областях России, Беларуси, Украины.





Изготавливали шнуры в зависимости от объёма на четырёх, шести, восьми и более нитках. Познакомимся с изготовлением шнура в одну нить. Работа не очень сложная, но требует внимания при составлении узоров из цветных бисеринок в виде косых полос, крестиков, точек.

Шнур круглый «спираль».

Для работы понадобится нить - 30 см. Иголка № 1. Если нет иглы, конец нити намазать лаком для ногтей (можно клеем ПВА).

- Нижем шнур снизу вверх по кругу. Для одного ряда набираем 11 бисеринок (1 - 11) и соединяем их в кольцо, пропуская рабочую нить в первую бисеринку ряда (Рис. 1 а, б). Набираем второй ряд из трёх петель по три бисеринки (12 - 14, 15 - 17, 18 - 20), протягиваем нить через бисеринки - связки одного ряда (4, 7, 10) и притягиваем её (Рис. 1 в). Заканчиваем второй, начинаем третий ряд тремя бисеринками (21, 22, 23), протягивая нить через среднюю бисеринку (13) первой петли второго ряда (Рис. 1 г). Третий, и четвёртый и все последующие ряды нижем петлями, пропуская иглу с ниткой в каждую среднюю бисеринку петли предыдущего ряда изделия (Рис. 1 д).

Заканчиваем шнур, соединяя первый и последний ряды, к короткому шнуру пришиваем застёжку или собираем шнур такой длины, чтобы он свободно проходил через ладонь .¹



Рис. 1 шнур круглый «спираль» а, д последовательность выполнения.

Давайте отдохнём. Положите руки на колени. А я буду вам загадывать анаграммы и логогрифы.

Анаграммы - загадки с перестановкой букв в слове для образования другого слова.

Логогрифы - загадка, в которой задуманное слово получает различное значение от выбрасывания или прибавления буквы.

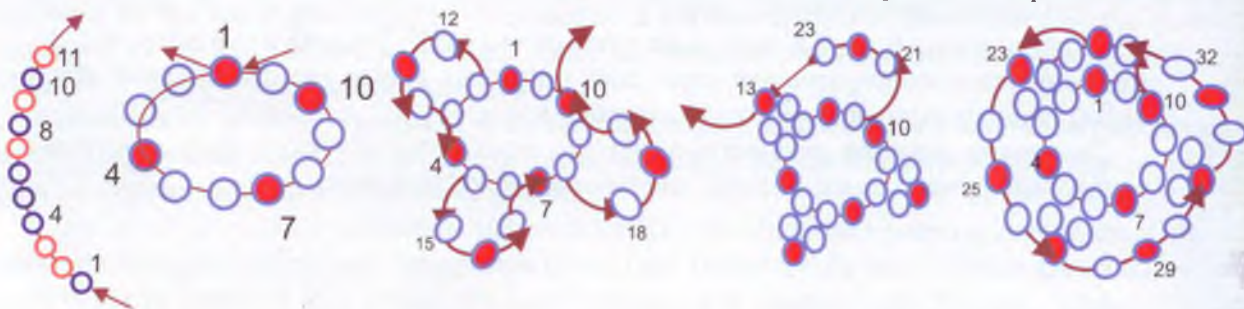
**Я - дерево в родной стране,
Найдёшь в лесах меня ты всюду,
Но слоги переставь во мне -
И воду подавать я буду.**

(Сосна - насос).

**Известное я блюдо.
Когда прибавишь «М»
Летать, жужжать я буду,
Надоедая всем.**

(Уха - муха).

**Задачу ты решишь свободно,
Я небольшая часть лица,
Но если ты прочтёшь меня с конца,
Во мне увидеть можно что угодно.**

(Нос-сон).

**Мы резким голосом кричим
И ковыляем так комично,**

Но вставь нам «Л» - и звучим
Тогда довольно мелодично.²

(Гуси-гусли)

Мой первый слог на дереве.
Второй мой слог - союз.
А в целом я материя
И на костюме гожусь.

(Сук -но).

Скороговорки: Постарайтесь запомнить скороговорку и быстро её произнести.

-Все скороговорки не переговорить, не переыговорить.

-Лавировали корабли, лавировали, да не вылавировали.

-Сшит колпак, да не по - колпаковски, надо колпак переколпаковать²

Шнур круглый со стеклярусом.

Спираль со стеклярусом нижется по принципу спирали из бисера. Первый ряд набираем из 12 бисерин: двух бисеринок (3 - 6), ещё стекляруса и трёх бисеринок (7 - 10) и стекляруса и бисеринки (11, 12). Соединяем ряд в кольцо, протягиваем нить в первую бисеринку (Рис. 2 а, б). Набираем второй и все последующие ряды из петель, состоящих из пяти бисеринок (13 - 17): трёх бисерин, стекляруса и бисеринки. Нитку подтягиваем через каждую вторую бисеринку - связку первого (5, 9) и вторые бисеринки начала петель второго ряда и последующих рядов будущего изделия (Рис. 2, в, г, д).

Работая со стеклярусом, не забывайте, что он имеет острые края, режущие нитку, поэтому рабочая нить должна быть крепко и хорошо вошеной (потереть свечкой или парафином)¹



Рис. 2. Шнур круглый со стекляруса: а - г последовательность выполнения.

Квадратный шнур «в столбик».

Наберите на нитку четыре бисеринки (1 - 4), пропустите иголку с ниткой через первую бисеринку и подтяните нитку (Рис. 3 а). Получится кольцо из 4 бисеринок (Рис. 3 б). Для второго ряда наберите на нитку 3 бисеринки (5 - 7) и потяните нитку через 3 бисеринку (Рис. 3 в). Снова наберите 3 бисеринки (8 - 10), а иголку с ниткой протяните через первую и пятую бисеринку (Рис. 3 г).

Протяните нитку, получился второй ряд «столбика» из 2 петелек на 2 и 4 бисеринками. Третий ряд начните из одной бисеринки (11), нанизанной на нитку, которую пропустите через 9 бисеринку, а нитку с бисеринкой № 12 протяните через бисеринку № 6 (Рис. 3 д). Получится кольцо из 4 бисеринок (11, 9, 12, 6) так же, как и в первом ряду (Рис. 3 е).

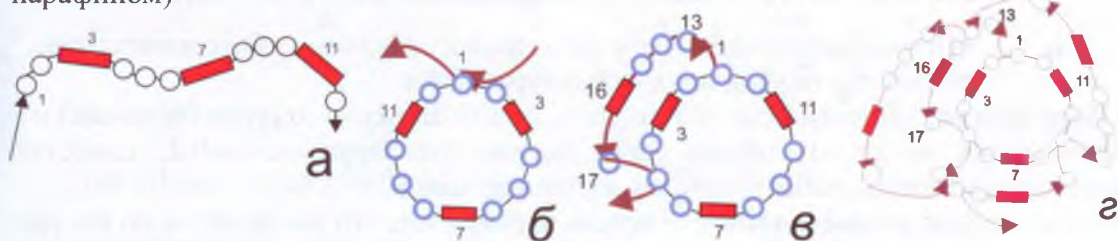
Четвёртый ряд получается из двух петелек по 3 бисеринки: вначале нитку с бисеринками протяните через бисеринку 9, а нитку с бисеринками 16 - 18 через бисеринки 6 и 13 (Рис. 3, ж). Пятый ряд закончите, набирая две бисеринки (19, 20), нитку³





протяните через бисеринки 14 и 17, как показано на (Рис. 3 ж). Таким способом продолжайте работу до получения изделия нужной длины

Узоры для подвесок можно составлять самим. Для этого надо заготовить сетку, подобную той, на которой расположены узоры, описанные выше, а затем нанести узор цветными карандашами.³

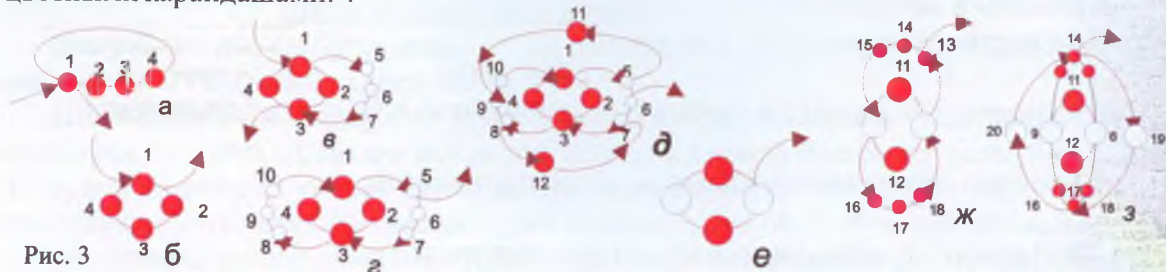

Схемы плетения трёх шнуров перерисовать в тетрадь (альбом) и папку – раскладушку, готовые изделия подшить туда же.

На следующей неделе переходим к новой теме «Традиционные хантыйские изделия из бисера».

Домашнее задание: Принести на урок готовую папку - раскладушку с пришитыми готовыми изделиями и схемами к ним, ткань однотонную (29 см.: 21 см.), капроновую нить, иголку № 1, 0, напёрсток, бисер, салфетку, ножницы, графический карандаш, линейку. (Подготовка и оформление работ к просмотру).

УРОК №19-21.

Тема: "Плетение шнуров."

Задачи урока:

- Познакомить с техникой низания плотных и ажурных шнуров.
- Продолжить знакомство с некоторыми правилами в бисероплетении.
- Воспитание усидчивости и аккуратности.

Оборудование: Готовые изделия шнуров, схемы плетения шнуров (на доске) и у каждого уч-ся на столе бисер двух цветов, стеклярус, леска-0,2, салфетка, маникюрные ножницы, рабочая тетрадь, ручка шариковая.

Методические рекомендации: Учитель напоминает, что все правила по бисероплетению записываются в рабочую тетрадь. Повторить перед уроком правила работы с колющими и режущими инструментами. На каждый урок учитель приносит готовое изделие.

Вопрос: *Из каких материалов изготовлены эти шнурки?*

-Шнур из бисера представляет собой поперечную, многогранную цепочку, когда последняя бисерина ряда приплетается к первой бисерине и является соединительной первого элемента плетения последующего ряда¹.

-Шнуры из бисера могут быть круглыми, гранеными. Граненые шнуры выполняются из бисера и стекляруса. Они бывают трёх и четырёхгранными. Круглые шнуры, как правило, изготавливаются из бисера².

Шнур можно использовать как украшение на шею или запястье; по структуре своей это трубка, полая внутри или с плотной набивкой.

Шнур плетётся в один рабочий конец. Чтобы облегчить работу, можно использовать деревянную палочку (вязальную спицу или карандаш) - на неё надевается начальное кольцо перед тем, как стягивается нить, и в дальнейшем шнур плетётся по спирали вдоль палочки³.

1. Котова И. Н., Котова А.С. Бисер Волшебная игла. СПб: ИД «МиМ», 1998 г.
2. Котова И. Н., Котова А.С. Жгуты и шнуры. СПб: ИД «МиМ», 1998 г.
3. Крайнева И.Н., Мир бисера. СПб: ИД «Литера», 1999 г. с.96.

✓ Рабочая нить – нить (леска), на которую нанизывается бисер (стеклярус).

Практическая работа.

После подбора бисера, расположения материалов можно приступить к чтению таблицы - схемы (рис. 1).

Примечание: бисеринок в первоначальном кольце должно быть нечётное число: семь, девять, одиннадцать и т.д.

Круглый шнурок.

Готовится леска капроновая - 1 м. Набираем на леску 7 бисеринок одного цвета. Бисер стараемся набирать одинаковой величины (рис. 1-а). Замыкаем бисер в кольцо. Проводим леску через все набранные бисеринки (рис. 1-б). Зацепляем леску за кольцо и подтягиваем в петлю. Один 9 короткий конец поджигаем спичкой. Потянуть леску, она не должна «ходить» по кругу первоначальному и вытягиваться из него (рис. 1-в).

На леску набираем 8^ю бисеринку и проводим ей в бисеринку 4^ю, набираем бисеринку 9 и проводим в бисеринку 6^ю, набираем 10^ю бисеринку и проводим леску через бисеринку 1. Второй круг замкнулся (рис. 1-в).

Надеваем изделие на карандаш (спицу) и продолжаем плести шнурок. Шнур плетётся по спирали. Набираем 11^ю бисеринку и заходим в 8^ю бисеринку, 12^ю бисеринку проводим через 9^ю бисеринку, 13 бисеринку - 10 бисеринку. Третий круг замкнулся (рис. 1-г).

Примечание: перед заходом в бисеринку проверяется правильно выбранная бисеринка. Если её потянуть, она оттягивается вместе с леской.



Рис. 1-а,б,в,г.

Игра «Попробуй не ошибись».

- Сможете ли вы сейчас повторить за мной три коротенькие фразы? - спрашивает ребят ведущий. Никто, конечно, в этом не сомневается. «Сегодня идёт дождь», - говорит ведущий. Все уверенно повторяют эту первую фразу. «А завтра, думаю, будет хорошая погода», - говорит он. Ошибки снова нет «Вот вы и ошиблись», - радостно заявляет ведущий. Ребята в недоумении: «Почему?» Ведущий объясняет: «Вот вы и ошиблись» - это и была моя третья фраза. Никто её не повторил.

Шнур со стеклярусом.

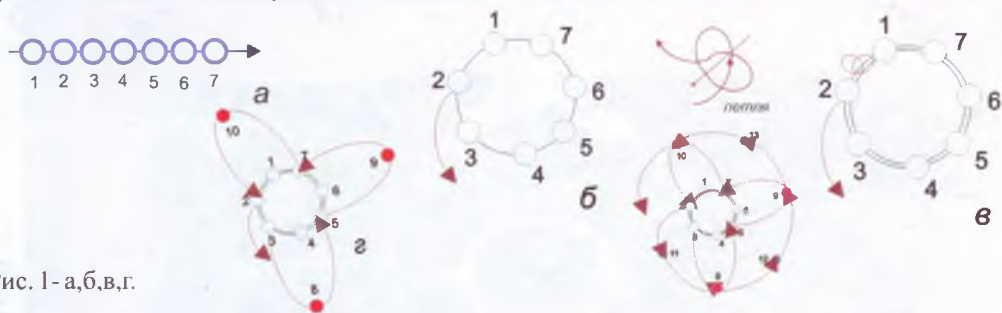
Шнур со стеклярусом может быть любой длины и толщины. Любой шнур, соединённый в кольцо, можно надевать на голову, запястье руки, на палец, всё зависит от длины шнура.

Берётся бисер и стеклярус (можно рублёный бисер). Порядок плетения шнура тот же, что и в при плетении шнуров круглого, из трёх набранных бисеринок. Набираем 9 бисеринок в таком порядке, как и показано на (рис. 3-а). Соединяем в колечко, пропускаем леску через все бисеринки. Закрепляем один конец лески. Далее на леску набираем бисеринку, стеклярус, 3 бисеринки и пропускаем леску в бисеринку 5^ю, набираем бисеринку, стеклярус, 3 бисеринки и заходим в 16^ю бисеринку и т.д.





Шнурок набираем нужной длины.

Шнур круглый из трёх набранных бисеринок.

Он относится к полым шнурам. Плетётся так же, как шнур круглый. Отличие его в том, что при наборе бисеринки на рабочий конец лески берём по три бисеринки (рис. 2).



Рис. 2- а,б,в.

Шнурок из стекляруса и бисера.

Рабочий конец один.

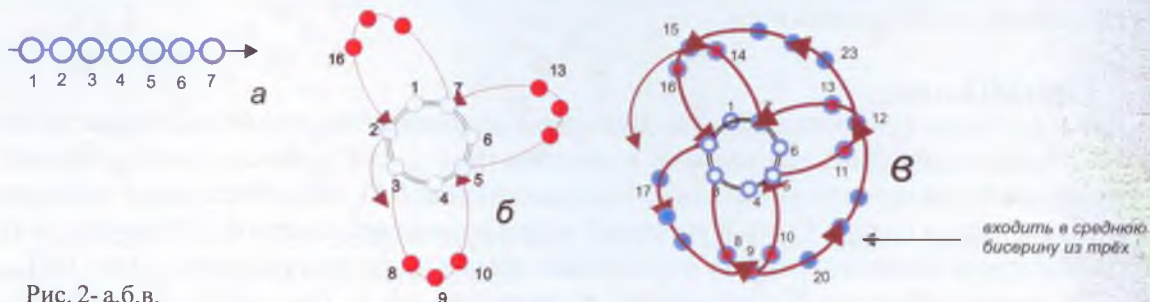

Рис. 3- а,б,в.

Схема шнурка. (Дополнительный материал.)

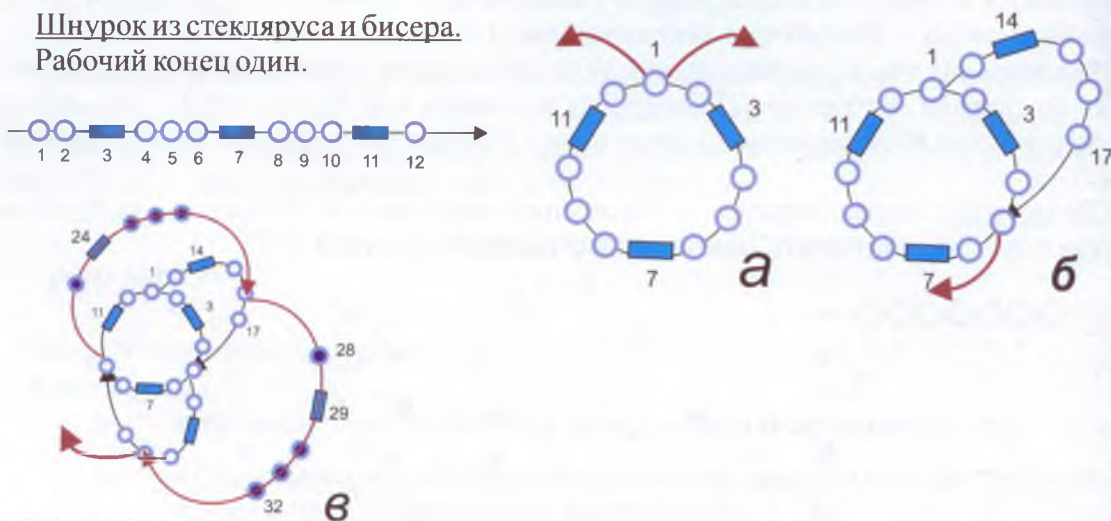

Рис. 4 - а, б, в, г.

1. Одна рабочая (нить) леска.
2. Проводим леску по первому кругу 2 раза. (б).
 - а) Делаем петлю около 1 бисеринки
 - б) и сильней подтягиваем. Если леска не тянется, то закрепляем коротенький конец. (Поджигаем его спичкой). И длинным концом лески продолжаем работать.

Шнурок с рисунком. (Дополнительный материал).

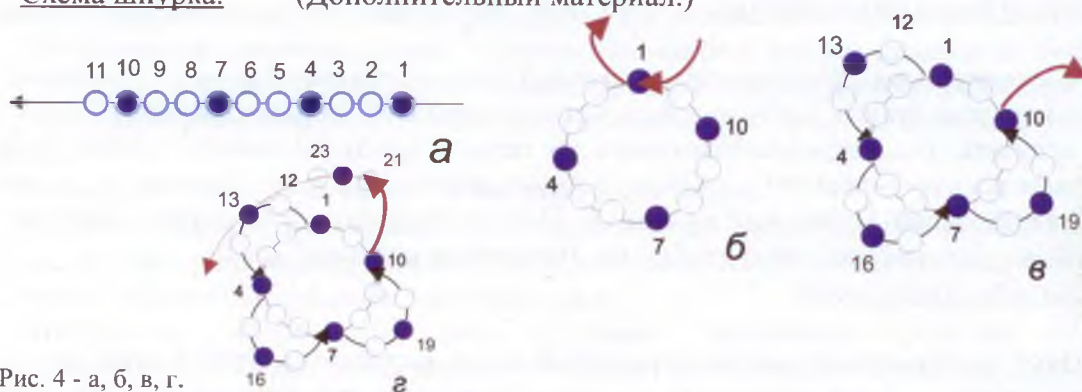

Рис. 5 - а, б, в, г, д, и, к, л - последовательность изготовления шнура с рисунком.

Задание: Выполнить все виды шнурков и к одному из них сплести шнур на шею. Материалы те же, бисер 3^х цветов, рабочую тетрадь, шариковые ручки.



Шнурок, «Египетский» с сережками.
 Шнурок на запястье – 2 шт.
 Сережки – 2 шт.
 Бисер, бижутерия.

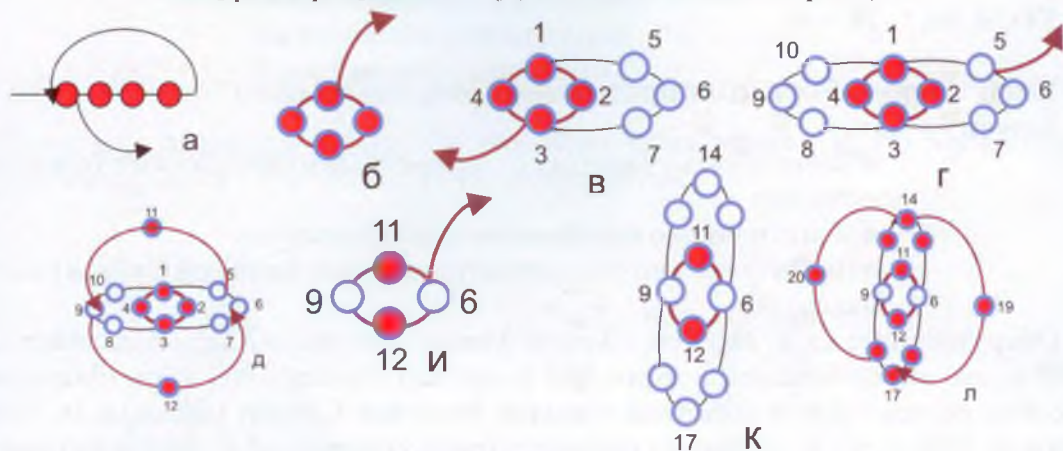



Раздел 3. Современные хантыйские украшения

УРОК №22 - 24.

Тема: "Кулон «Рога молодого оленя» (двухцветный)".

Задачи урока:

- Познакомить учащегося с современными хантыйскими украшениями кулонами.
- Учить низанию кулона «рога молодого оленя».
- Воспитание интереса к культуре народов Западной Сибири (ханты, манси).

Оборудование: кн. Г. Райшев, «Ханты. Манси. Кто мы?» Ханты-Мансийск.: Стерх, 1993 г., кн. «Край большой нефти», М.: Советская Россия, 1980 г. кн. «Методическое пособие по этнографии коренных народов Западной Сибири (ханты).» В. Сподина., Мегион. 1995 г., с. 126, таблицы - схемы плетения кулонов, таблица с рисунками костей головы щуки (лучше оригиналы), слова: «чум, лабаз» (картинки), палочки 20 штук (размер с карандаш), бисер, леска капроновая, салфетка, булавка, маникюрные ножницы.

Методические рекомендации: Хантыйские изделия из бисера или об использовании бисера народами Западной Сибири вы познакомились на первых уроках. Сегодня познакомимся с современными хантыйскими изделиями из бисера - кулонами.

Множество изделий делали женщины из бисера. Покрой одежды, сама одежда и обувь ханты удивительно приспособлены для суровых северных условий. Она лёгкая, мягкая, прилегает к телу, тёплая и удобная. Почти каждая хантыйская женщина большая труженица, искусная рукодельница. Изготовление одежды и обуви требует от женщины большого умения в выделке кож, шнур, а изготовление украшения к одежде большого мастерства.

Посмотрев на вещи изготовленные из бисера, многие из которых уникальны (г. Мегион, этнографический музей), я вспоминаю стихотворение Ювана Шесталова «Ой, легенды, что вы врёте!»

Говорят, мы в чумах жили,
Что мышинных нор грязнее,
Рыбью кровь со вкусом пили
И не знали яств вкуснее
Мясо ели, мол, сырое,
Будто волки и лисицы.
Как смолой, тягучим гноем
Были склеены ресницы.
Где туман, как приведенье,
Над болотной бродит гнилью,
Комары с противным пеньем
Будто нас заморозили.
Ой, легенды, что вы врёте!
Вы теперь уже не правы.
О моём лесном народе.
Столько нынче песен славы.
И тайга полна молвою,
Что лесного мёда слаще.
Электрической звездой
Загорелось в избах счастье.
У меня есть много братьев-
Врач, учитель и учёный.
А в колхозе председатель-
Мой отец неугомонный.

Я поющий песню эту
В лад с таёжными ветрами,
Разве мог бы стать поэтом,
Если б вырос с дикарями ?¹

Проводится словарная работа. Слова: «чум, лабаз, чувал». И тут же в классе вывешены картинки с изображениями этих предметов.



Рис. 3. Покрытие чума: а) летнее из бересты; б) зимнее из оленьих шкур.



С появлением на Севере Сибири скупщиков пушнины распространился бисер. Впрочем, не всякий бисер подходил к суровым условиям и выдерживал морозы свыше сорока градусов.

И сегодня бисер, по – прежнему, популярен у северных мастериц. Наряду с традиционным вышиванием распространилось плетение из бисера. Изготавливают подвески из бисера к женской меховой шапке, пояс для ягушки (шубе), небольшие салфетки, кошельки, браслеты и другие украшения. Они выглядят эффектно, современно, изящно.²

Мастерицы охотно делятся своим опытом, показывают все тонкости ремесла, но в выборе цветного решения любая, даже самая юная, не имеет готовых рецептов. Цвета подбираются интуитивно, тут и проявляется эстетическое чутьё, природная одарённость.³

Техника плетения кулона рога молодого оленя (двух цветов).

С техникой плетения кулона я познакомилась в г. Ханты-Мансийске в ИУУ в 1992 году. Со слов учительницы из п. Кышик.

Предлагаю взять леску 0,2 или 0,3. Леска берётся вначале небольшая (60-90 см.), бисер используется любой, главное, чтобы леска в бисеринку проходила дважды.

1. кн. Обновленная Югря.: Свердловск.: Ср- Ур. кн. изд. 1970 г. с. 82.
2.ж. Северные просторы. г. Ханты-Мансийск. 1997 г. с. 39.
3.там же.





Бисеринка - связка.

Нанизываем на леску четыре бисеринки цвета кулона (например, белый бисер). Другим концом лески входим навстречу. Лески в четверной бисеринке встречаются. Эта бисеринка называется - связка (см. на рисунке). Получился первый крестик (рис. 1-б). Продолжим плетение кулона снизу вверх.

Первый рядочек, состоящий из 9 крестиков, плетётся как обыкновенная цепочка «крестик». Все 9 крестиков (белые) одного цвета.

После того, как сплели первый крестик, выравниваем концы лески, т.е. крестик, состоящий из 4-х бисеринок подтягиваем на середину лески.

В плетении кулона две рабочие лески.

Рабочей леской называется та леска (нить), на которую нанизывают бисеринки (стек-лярус). На первый рабочий конец лески нанизываем 2 бисеринки (белые), на другую - одну бисеринку (белую). Вторым рабочим концом лески (там, где набрана одна бисеринка), входим во вторую бисеринку первого рабочего конца (Рис. 1 в). Получится второй крестик. Следующие крестики плетутся так же, кроме последнего (девятого) крестика (Рис. 1 г).

Плетение первого рядочка кулон заканчиваем так, чтобы лески поднялись вверх. Вначале плетения они шли слева направо. В конце рядочка работаем правой леской. Нанизываем на эту леску три белых бисеринки и другим концом лески входим в третью набранную бисеринку (Рис. 1 г). Лески выведены для плетения второго рядочка кулона. Если возьмёмся за концы лески и растянем их, то один конец лески прикасается к крестикам, а другой конец свободный (правый). Вот на него и нанизываем три бисеринки. Внимание! Со второго рядочка мы должны внимательно смотреть за цветом бисеринок. Без булавки (иголки) здесь не обойтись. Её нужно ставить в середину крестика. Видим, что первый крестик состоит: первая и вторая бисеринки белые, а третья - красная. В такой последовательности их и набираем (Рис. 1 д).

Получился первый крестик второго ряда. Чтобы изделие было единым, нужно леской зацепиться за второй крестик первого ряда плетения (Рис. 1 е).

Переставляем булавку во второй крестик и видим, что в дальнейшем нужно на рабочий конец лески набирать по две бисеринки. Набираем на верхнюю леску две красные бисеринки, другим концом заходим навстречу во вторую набранную бисеринку. Подтягиваем концы лески, получился второй крестик второго ряда (Рис. 1 ж).

Обязательно сверяться со схемой - рисунком после каждого крестика. Далее кулон плетётся по схеме. Запомните:

Начинаем плести новый рядочек, нанизываем три бисеринки.

Заканчивая плести рядочек, нанизываем две бисеринки.

Цепочка к кулону плетётся в два рабочих конца на капроновой нити. Висюльки тоже плетутся капроновой нитью (см. рис.)

Если при плетении кулона леска закончится, надо концы аккуратно спрятать назад в соседние бисеринки 3-4. Нарращивая новую леску, делайте петельки на 3-4 бисеринки, крепко подтягивая их и леской выходим в нужную (последнюю) бисеринку. Концы лески оплавьте над спичкой.

Работа с пословицей.

Не река рыбака кормит, а сети.

(хантыйская).

-Объясните смысл пословицы.

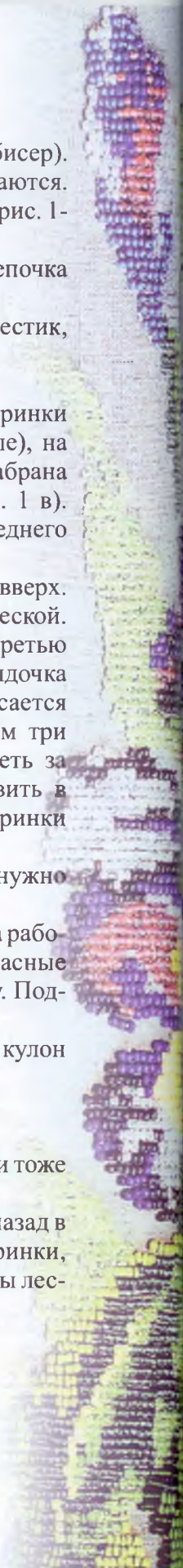

Кулон «рога молодого оленя»

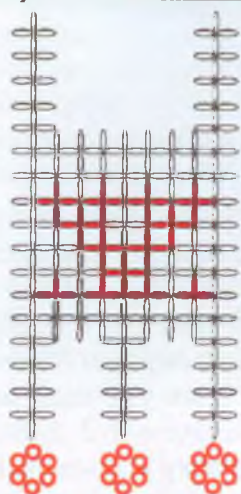

Кулон «Рога молодого оленя» 2-х цветный.



Рис. 1. Последовательность плетения кулона а,б,в,г,д,ж,з.

Схема плетения кулона «Рога молодого оленя» 3х цветный



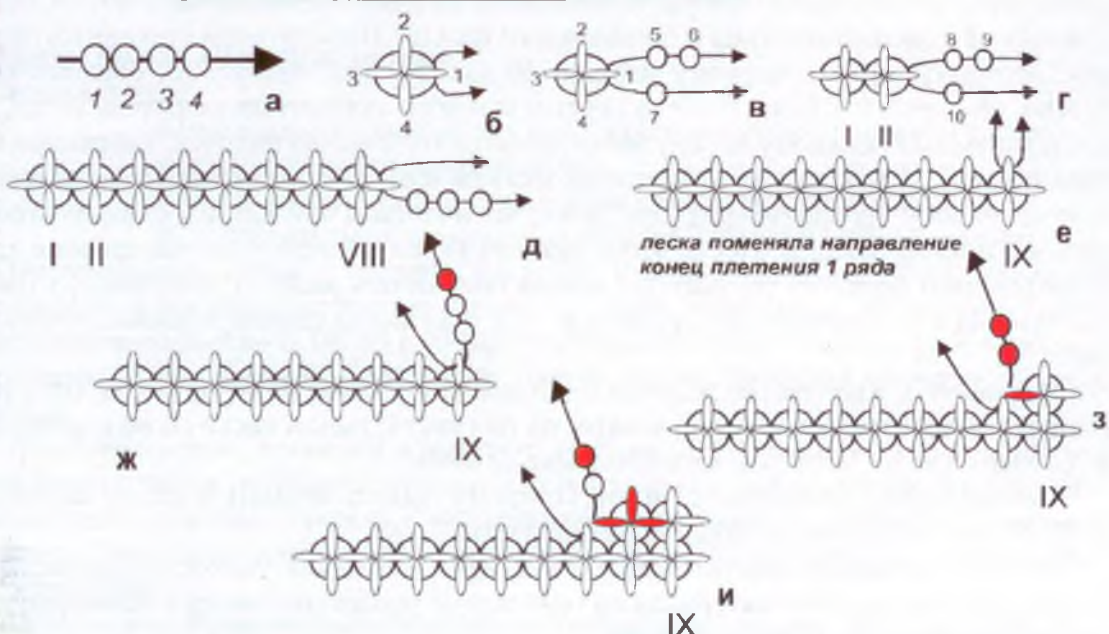
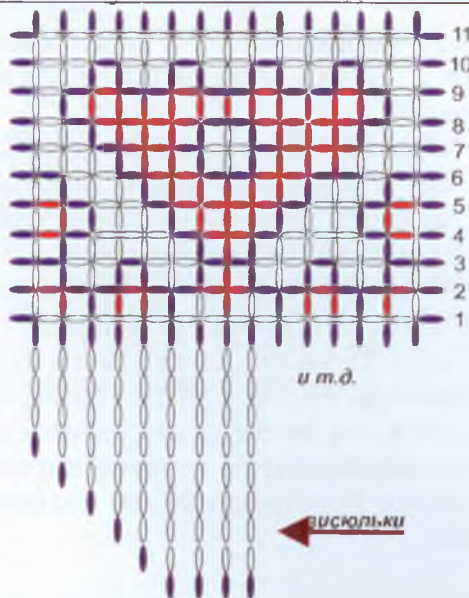

Кулон плетется так же, как и предыдущий кулон.

Игра с палочками (сохэл юх).

Выражаю признательность Евдокии Александровне Евнуховой (п. Саранпуть), познакомившей с этой игрой.

-Играют дети младшего и старшего возраста обоого пола. Участвуют 2 и более игроков. Для игры нужно 20 палочек, размеры которых напоминают современные карандаши.

Описание. Игрок берёт все палочки в одну руку, подбрасывает их вверх и ловит тыльной стороной кисти. Пойманные таким образом палочки он подбрасывает заново вверх, не меняя положения кисти, и ловит их уже пальцами. Условие такое – нужно поймать пальцами нечётное количество палочек - 1, 3, 5. Если игрок выполнил условие игры, он откладывает в сторону одну палочку и продолжает игру с начала. В случае неудачи (поймано чётное количество палочек) игра переходит к очередному игроку. В конце игры, когда у какого-нибудь игрока остаётся одна последняя палочка, он должен поймать её в расщеп мизинца и безымянного пальца. Победителем становится тот игрок, которому удалось первому набрать 20 палочек или собрать их большее количество, чем другие игроки. Если за первый кон игры победитель не определился, то в следующем коне каждому игроку засчитывается количество палочек, набранное каждым игроком. Игрок, собравший палочек меньше всех, получает в наказание за плохую игру «горячее»: определяет разницу между количеством пойманных каждым игроком палочек и проигравшим. После этого каждый игрок бьёт по тыльной стороне кисти проигравшего палочкой столько раз, какова получилась разница. Например, у одного эта разница составила число 4, у другого - 6 и т. д., число ударов равнялось числу разницы.

Вариант 2. Количество палочек произвольное - сколько игрок мог взять в руку. Палочки подбрасываются вверх, ловятся на тыл кисти, тылом кисти снова подбрасываются вверх и ловятся уже как можно больше палочек.

Победителем становится тот игрок, которому удалось поймать большее количество палочек. Все действия выполняются одной рукой.⁴

- Эта игра развивает мелкую моторику кисти рук, внимание, ловкость, глазомер.

Для дополнительного материала по теме можно рассказать сказку о прожорливости щуки «Как щука себе голову сделала».

- Раньше щука безголовая была. Уродливей её не находилось в речках нашего края. Долго просила щука Водяного царя Ингк - хон подарить ей голову. Ингк - хон отказывал.

- Ты злая. Много рыбы изведёшь. Не дам тебе зубов, не дам головы.

Вот однажды ушёл Ингк - хон к людям в гости. Щука встала под мостками, с которых женщины воду черпали, караулит.

Бежала по берегу девочка - сиротка Сотхотлопэ. За день Сотхотлопэ сто домов обошла, устала, пить захотела. Легла девочка на мостик, напиться не может, пьёт. А щука раздувалась, раздувалась, сделалась огромная - и проглотила Сотхотлопэ.

Смастерила из девочки для головы хрящ - мягкую косточку, на крест похожую. Плыл рыбак в лодочке - обласке, грёб, согнувшись. И его проглотила ненасытная щука. Получились из лодочки крепкие челюсти. И рыбак в дело пошёл.

Под вечер переплывал реку лось. Отломил щука ударом хвоста лосиную ногу с копытом. И такая кость, похожая на лосиную ногу, щучьей голове пригодилась.

Старушка горбатая шла с сыном вдоль берега, вязанку хвороста несла, забрела в реку ноги сполоснуть. Утащила злая рыба старую женщину вместе с хворостом.

Плыла по реке деревянная лопата, Разинула щука рот пошире, проглотила лопату, лобовую часть себе из неё сделала.

Черпала неподалёку девушка воду, упустила берестяной ковш.

- Пригодится! - радуется щука.

Много ещё людей и добра заглотила эта хищная рыба, соорудила себе громадную голову и острые, как частокол, зубы...

Так до сих пор щуки хищные, зубастые и ходят, пальцы им в рот не кладут. Про эту рыбу ханты поговорку сложили: «У щуки и мёртвой зубы живые».⁵

(Иллюстрацией к сказке могут служить натуральные кости из головы щуки).

Домашнее задание: Найти хантыйские загадки и на альбомном месте нарисовать отгадки, перенести все схемы кулонов в рабочую тетрадь, образцы косточек головы щуки пришить на картон, найти иллюстр. чума, лабаза, чувала, бисер 3-хцветный, лес-ку, салфетку.

УРОК №25 - 30.

Тема: "Кулон «Крылья чайки»."

Задачи урока:

- Продолжить знакомство с современными украшениями из бисера – плетение кулонов с орнаментом.
- Учить низанию кулонов на увеличение и уменьшение сторон.
- Расширить знания о культуре народов Западной Сибири (ханты).

Оборудование: схема - таблица плетения кулона «крылья чайки», схема на увеличение и уменьшение сторон кулона, на доске кроссворд с вопросами, газета «Мегионские новости» 6. 04. 95 г. «Мир» в котором обитают боги», стр. 3, загадки с рисунками Т. Гончаровой, бисер трёх цветов, леска, салфетка, готовые изделия кулонов.

Урок начинается с проверки домашнего задания: Дети показывают иллюстрации чума, чувала, лабаза (в рабочей тетради). Кости головы щуки пришиваются на картон.

«Сегодня, - сообщает учитель, - мы продолжим плетение современных украшений - кулонов. Эти кулоны необычные.» Рассматривают их. Дети отмечают, что они имеют различные формы.

- Прежде чем познакомиться с плетением эти кулонов - говорит учитель, - я вас познакомлю с их автором Евдокией Александровной Белявской (Евнуховой) из п. Саранпуль. В 1995 году Евдокия Александровна приезжала в Мегион. Выступала на окружных курсах для учителей. Там я и познакомилась с ней и её замечательными работами.

- Иногда просто удивляешься тому, как люди выбирают своё место обитания. Наверное, каждый третий основатель поселения перед тем как начинал своё благородное дело, тыкал наугад в атлас или глобус. Взять, к примеру, посёлок Саранпуль. Север, бо-лото, тайга, его не то что не сразу на карте отыщешь, с самолёта очень часто можно не увидеть за большой облачностью и разбушевавшейся бурей. А дорога туда только одна - по воздуху, да на оленях. Благо, они ещё здесь разводятся в оленеводческом совхозе. В общем что ни на есть - самый суровый затерянный край.

И может быть, о нём ни чего и не узнали, если бы однажды в Мегион не приехала удивительная женщина - Евдокия Александровна Белявская. По национальности - хан-ты, по профессии - преподаватель математики, по увлечению...!





Маленькая, подвижная, очень решительная, трудно верится, что её жизнь уже начала отсчитывать седьмой десяток. Но, наверное, так предусмотрено самой жизнью, что у людей, которые просто пропитаны духом подвижничества, не существует возраста. Евдокия Александровна использует всякую возможность, чтобы рассказать о своём народе, его таланте. Её хватает на всё. На классное руководство, на поддержание своего профессионального уровня (она удостоена звания «лучший математик округа»), на ведение занятий по декоративно-прикладному искусству - плетению из бисера и работе по бересте. Она также является автором удивительной научно-популярной книги по национальному творчеству. Сигнальный экземпляр вышел в Москве.²

На окружных курсах Евдокия Александровна познакомила с авторскими работами - плетением кулонов.

Хантыйские, мансийские орнаменты не просто закорючки, они принадлежат к отображаемым орнаментам. Она придумала 25-30 орнаментов.

Плетение кулонов Евдокия Александровна объясняет математически. У неё своя методика: первичный, вторичный поворот.

Мы сегодня будем плести её кулоны старым методом в «крестик».

Рассмотрим плетение кулона «крылья чайки». Он состоит из трех частей: кулон, висюльки, цепочка.

Начнем плетение с кулона. В кулоне 14 рядов. Счет ведем снизу вверх. Первый ряд цепочек состоит из 11 крестиков, 2 ряд – 13 крестиков, 3 ряд – 15 крестиков, 4 ряд – 17 крестиков, 5, 6, 7, 8, 9, 10, 11 – 17 крестиков, 12 ряд – 15 крестиков, 13 ряд – 13 крестиков, 14 ряд – 11 крестиков. Т.е. плетение кулона будет идти на увеличение и уменьшение сторон кулона.

Схема увеличения и уменьшения сторон.



Рис. 1-а, б, в, г - увеличение стороны кулона



Рис. 2-а, б, в, г - уменьшение стороны кулона.

Схемы увеличения и уменьшения сторон кулона рисуются в тетрадь. Можно раздать готовые схемы каждому учащемуся.

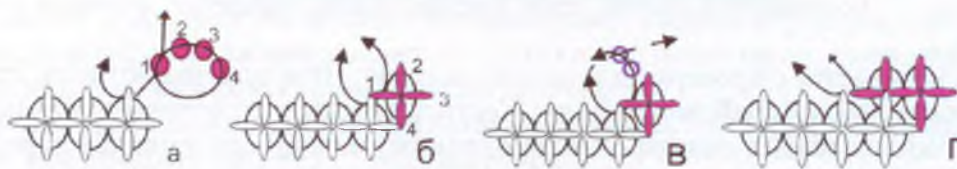
Устно 2-3 ученика около доски разбирают коллективно схемы: После того, как сплетен первый рядочек, концы лески выводятся вверх для плетения следующего ряда.

- На первую леску набираются 4 бисеринки (один рабочий конец) (Рис. 1-а). И заходим в первую набранную бисеринку. Получился крестик второго рядочка, выступающий над рядочком первым (Рис 1-б). Далее на верхнюю леску набираются по две бисеринки. Не забывая, зацепляется леской за предыдущий ряд.

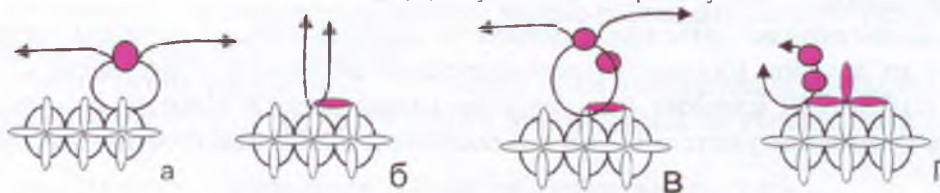
- Чтобы сторона пошла на уменьшение, вначале на любую из лесок нанизывается одна бисеринка, другая леска входит в эту бисеринку навстречу (бисеринка связка) (Рис. 2-а). Затем на правую леску ниже две бисеринки и другой леской заходим во



вторую набранную бисеринку. Подтягиваем концы лесок. Получился первый крестик второго ряда (Рис. 2-в,г). Не забудьте после каждого крестика зацепляться за крестик первого (последующего) ряда.

- А теперь внимательно рассмотрим готовое изделие. Кулон «крылья чайки». Хорошо ли виден орнамент? Прежде чем приступить к плетению кулона, тщательно подбирается цвет бисера. Для кулона понадобится три цвета. Например: поле – белое, орнамент – желтый, полоска по орнаменту и сторона кулона – черные.

- При низании бисеринок на леску внимательно набираем бисеринки, составляющие крестики.

Кулон «Крылья чайки».

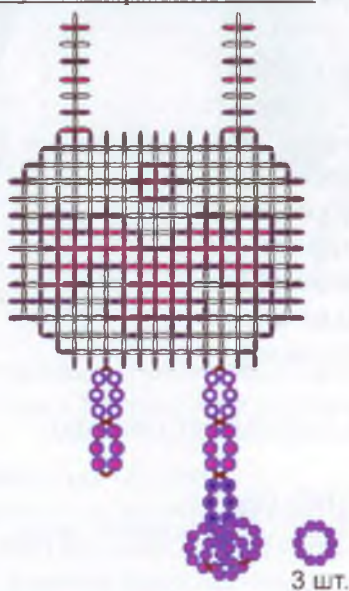

Начинаем набирать на подготовленную леску (90 см) первого рядочка 4 бисеринки: 2 черных, 2 белых, другим концом лески входим в последнюю бисерину. Подтягиваем концы лески. Получился первый крестик первого ряда. Крестик подтягиваем на середину лески (Рис. 3-а). Следующие крестики формируем из трех бисерин. То есть на один конец нанизываем по две бисерины, на другой - одну. И этим концом лески входим во вторую бисерину, не забывая следить за цветом, набираемых бисерин. (Рис.3-б). Плетется цепочка (первый рядочек) слева направо. 11 крестик (формируется) набирается на правый рабочий конец (Рис. 3-в).

Второй рядочек идет на увеличение стороны. Смотрим (Рис. 1-а). Не забываем следить за цветом набранных бисерин. (Рис. 3-г). Первый крестик второго ряда формируется из 4 бисерин, а другие крестики из 2 бисерин (Рис. 1-в). После второго крестика второго ряда не забываем зацепляться за предыдущий рядочек. Далее плетем по схеме.



Рис. 3.-а,б,в,г,д,е,ж. Последовательность плетения кулона.



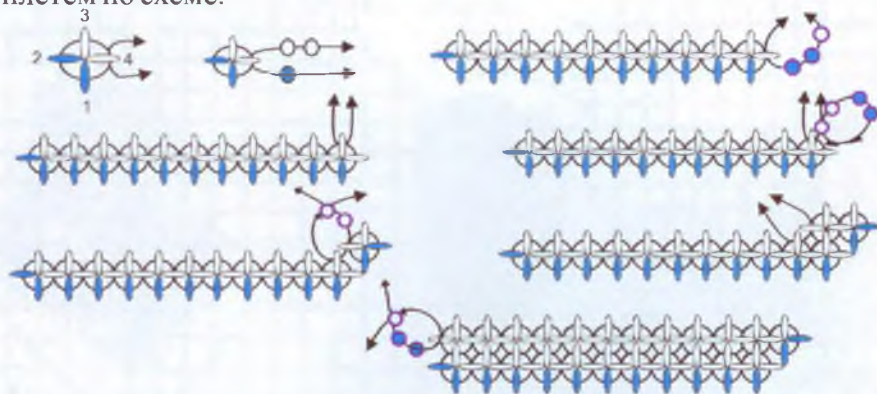

Стихотворение В.Волдин «Ханты».

Всех людей мы называем ханты.
Ханты- русский, ненец и узбек.
Потому что это слово – ханты-
В переводе значит – человек.
Это очень дорогое слово,
Ты не выпускай его из рук,
Не развей по ветру бестолково –
На него откликнется твой друг.

И куда б потом ты не поехал,
Разнеси своим друзьям его.
Словно раскаленные орехи,
Искры из чувала своего.
Это слово северным сиянием
Пусть сияет в заполярной мгле,
Помни наше мудрое название:
Ханты – все народы на земле.
(Читает учитель)

Хантыйские загадки.(загадывает учитель).

- 1.Один едет, а следов нет. (лодка)
 - 2.По полноводной Оби, по таежной речке, по берегу протоки грязная веревка тянется (невод)
 - 3.Среди деревьев леса, чащи, стоят одноногие мои люди в больших шляпах (грибы).
 - 4.Ляжет – калач, встанет – стол с четырьмя ножками (собака)
 - 5.У воды сто глаз, тысяча очей (сеть)
 - 6.В углу комнаты стоит древний старик с большими губами (чувал)
 - 7.Сквозь железо олень бежит (иголка с ниткой)³
- (загадки можно раздать учащимся перед уроками. Отгадки каждый рисует на альбомном листе.)

На II уроке плетут кулон «Полмужчины». Из учащихся, кто научился читать схемы плетения кулона, можно выбрать консультантов. Консультант – помощник учителя.

Детская художественная школа с этнографическим уклоном.

Г. Мегион
Загадки Ханты



(огонь)



(кедровая шишка)



(дым)

1. Стружка с далеких краев оказывается,
Стружка с здешних мест улетает (*письмо*).
2. Из далеких стран в привезенном предмете не узнать
ни головы, ни ног (*яйцо*)
3. Под водой гремучий дом (*Гимга*)
4. Меня не едят, но без меня редко обедают (*соль*)
5. Вдоль речки одноногий олень бежит (*старая Гимга*)



(паутина)



(кедровая шишка)

Рисунки к хантыйским загадкам Гончаровой Тани- ученицы ДХШ г. Мегион,⁵
(преподаватель - Мухаметова Альфия Фахруттиновна)

6. Под водой ржавый калач (*налим*)
7. Для ста человек, для тысячи человек одна рука (*дверная ручка*)
8. Под мокрой полкой выпь поет (*вода капает*)
9. Хочешь выйти - выходи, надумал заходить, - входи, иначе скоро локти
протрутятся (*дверные шарниры*)
10. Котел очень маленький, а похлебка очень вкусная (*орех*)
11. Хозяин леса, хозяин бога (*медведь*)
12. По середине бора стоит мужик в белой нуплюевой малице с рыжей
боро-
дой. (*Береза с чагой*).

Кулон «лягушка»

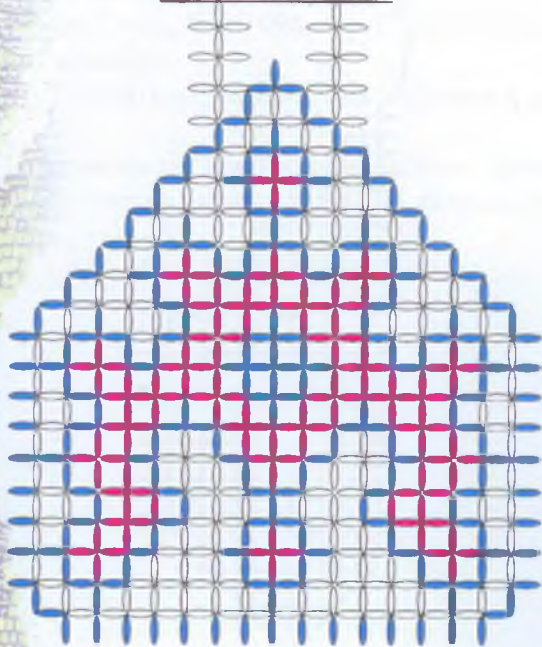

Кулон «полмужчины»

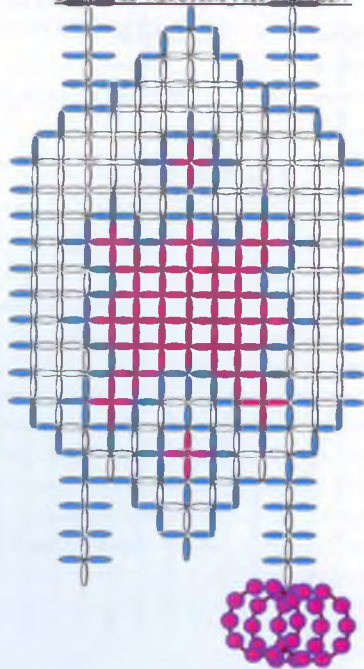



Кроссворд.(на доске)

-Задание дается после того, как учащиеся познакомились с новыми словами: лабаз, городище, стойбище, юрта, чувал.

Класс отдыхает и следит за тем, как один из учащихся отгадывает кроссворд.

Вопросы к кроссворду.

1. Амбар на высоких ножках – сваях.
2. Древнее жилище обских угров.
3. Укрепленное городище.
4. Прimitивная постройка временного характера.
5. Небольшое поселение.
6. Другое название чума.
7. Открытый очаг в виде камина.
8. Наиболее распространенный материал для изготовления домашней утвари, покрытия чума.⁴

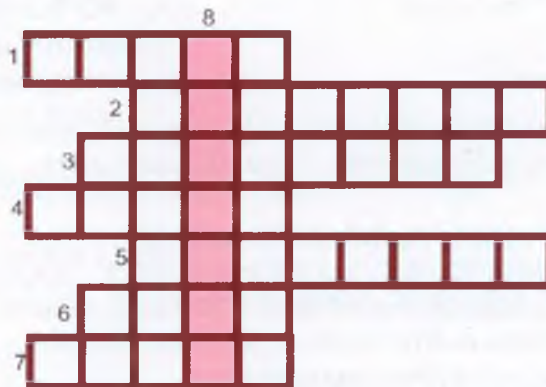

Ответы на кроссворд.

1. Лабаз. 2. Землянка. 3. Городище. 4. Навес. 5. Стойбище. 6. Юрта. 7. Чувал. 8. Береста.

Кулон «крылья гуся»

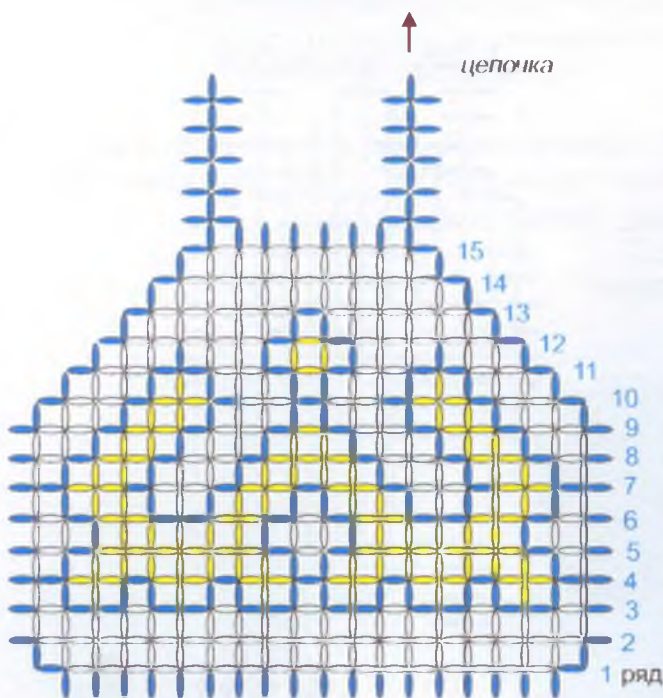

Кулон «змеяка»

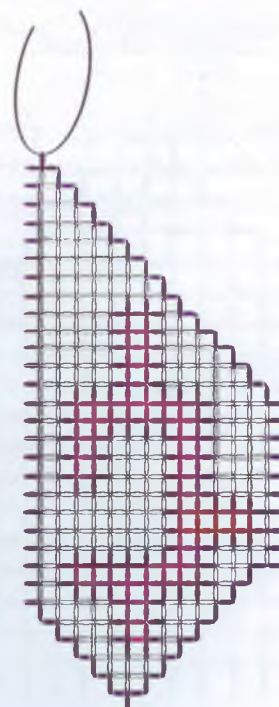

Во время плетения кулонов в минуты отдыха можно прочитать учащимся статью из газеты «Труд» от 12 февраля 1999 года о Юрии Вэлла – оленевode, поэте, вожде.

«Когда Ельцин сильно заболел, оленевод Юрий Вэлла принес жертву богам. И президент пошел тогда на поправку. Не подумайте, что это игра. Для жителей Севера – это жизнь»⁶.

«Недавно в Москве вручали премии фонда Сороса «За подвижничество». Среди награжденных был оленевод из Ханты – Мансийского автономного округа Вэлла. Ког-да жюри обсуждало, кому присудить премию, кто-то спросил: «А что это за профессия – оленевод?» Наверное, кое-кто в городе думает, что олени – это из сказки про Санта – Клауса, и не интересуются тем, где и как они живут до и после рождественских праздников».

А вокруг холодный снег.

А вокруг ранимый лес.

А вокруг хрупкая жизнь.

А внутри

Теплое стойбище мое-

Сердце моей жизни...

Юрий Вэлла.

Дополнительная литература.

Для глубокого изучения плетения изделий из бисера, использования бисера в выши-вке на национальные темы можно использовать журналы «Югра», со статьями Татьяны Молдановой.

1. ж. Югра, №12, 1993, стр. 50 «Хантыйские изделия из бисера»;

2. ж. Югра, №1, 1994, стр.52 «Способы нашивания бисера»;

3. ж. Югра, №2, 1994, стр.51 «Способы низания бисера»;

4. ж. Югра, №3, 1994, ;

5. ж. Югра, №4, 1994, «Низание бисером зигзагообразных узоров»;

6. ж. Югра, №5, 1994, ;

7. ж. Югра, №6, 1994,»Нашивание и низание бисером орнамента «Крест»; стр.57-58,

Этмолог Т.А.Молданова;

8. ж. Югра, №7, 1994, стр.54-55 «Нашивание и низание бисером орнамента «Головка»;

9. ж. Югра, №9, 1994, стр.55-56 «Низание из бисера орнаментов с элементом «Рожки».

Литературу учащиеся записывают в рабочую тетрадь.

Домашнее задание: принести станок для тканья бисером, бисер двух цветов, капро-новую нить, иголку, раб. тетрадь, шариковые ручки (красную, черную).





Раздел 4. Плетение украшений на станке

УРОК № 31-36

Тема: "Плетение украшений на станке.
Станок и его изготовление.
Плетение именной ленточки-браслета."

Задачи урока:

- Познакомить с изготовлением станка для плетения тканых изделий,

с

материалами и инструментами.

- Учить читать схемы плетения браслетов и умению их составлять.

Оборудование: рабочая тетрадь в клеточку, станок, капроновая нить, с п е ц . Иглы, бисер, таблицы-схемы плетения ленточки браслета, разноцветные шариковые ручки.

Методические рекомендации: Ткачество – это одна из старинных техник изготовления браслетов и бисера. Для получения красивого рисунка и ровной поверхности необходимо использовать бисер одинакового размера и формы. Ткачество выполняется на станке с нитяной основой.¹

Редкие образцы ткачества бисером позволяют предположить существование особых небольших ткацких станочков. Такие работы двусторонние, но они более гладкие и ровные, чем сплетенные вручную.

Станок. Его основа деревянная, дощечка толщиной 1 и шириной 6-12 см. Длина дощечки зависит от того, какое изделие будет изготавливаться на станке. Для коротких цепочек она составляет 30-40 см, а для гайтанов и поясов может достигать 150 см.

Словарная работа:

- ✓ Гайтан - это украшение, используемое в народном костюме, представляет собой бисерную ленту в виде петли, которая спускается на грудь и заканчивается расширением - медальоном, вдвое шире самой ленты.



Гайтаны

СТАНОК



Рис. 1.

- А- доска
- Б- порожки
- В- гвозди
- Г- линия обозначения середины и концов изделия.

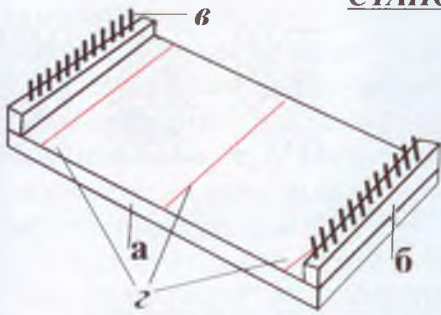

Рис. 2.

- А- натянутые нити
- Б- шляпки гвоздика
- В- последовательность вязания бисеринок.

На концы дощечки набивают либо планки с прорезями для нитей основы, либо порожки высотой 2-4 см, на которые в шахматном порядке вбивают гвоздики на расстоянии 2-3 миллиметра друг от друга. (рис.1в). При натягивании основы следует иметь в виду, что нитей должно быть на одну больше, чем бисеринок по ширине узора.² (рис. 2).

Станок для тканых изделий можно сделать заранее, а урок плетения на станке можно начать с составления эскиза-ленты. Назовём её именной.

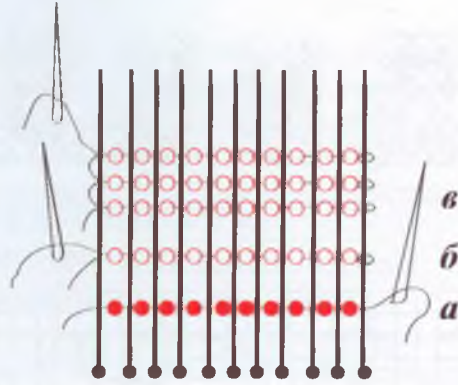
Составление эскиза для ленточки-браслета.

Вопросы к таблице «Алфавит»:

1. Сколько бисеринок расположено в высоту буквы ? (7 бис.)
2. Сколько бисеринок расположено в ширину буквы ? (5 бис.)
3. Как вы думаете, сколько бисеринок оставлять между буквами ? (1 бис.)
4. А сколько между словами ? (3 бис.)

Таблицы с написанием букв русского алфавита и цифр лежат на каждом столе.

Самостоятельная работа. В рабочей тетради в клеточку и цветными шариковыми ручками (цветными карандашами) составьте из отдельных элементов рисунок будущего браслета, используя своё имя и геометрический рисунок.

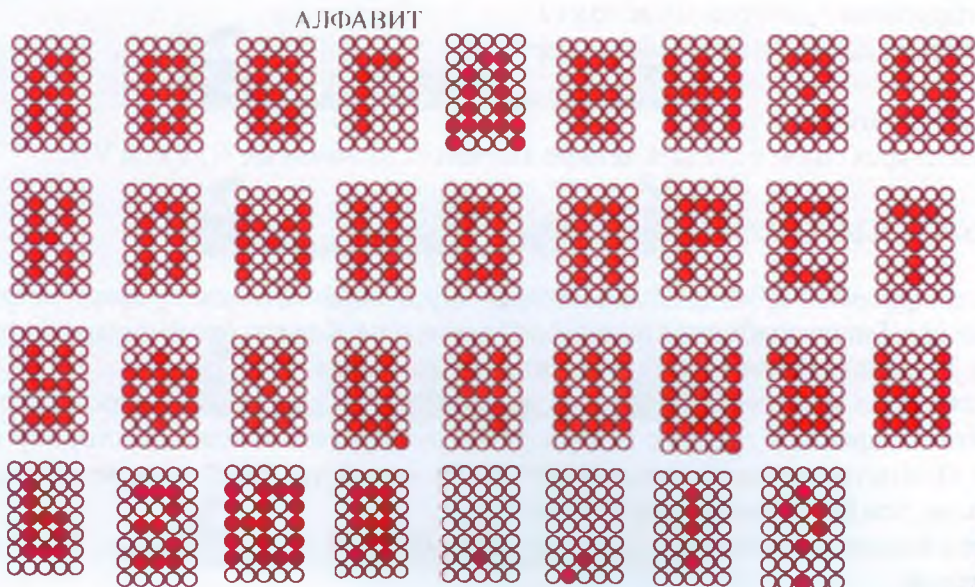



ЦИФРЫ

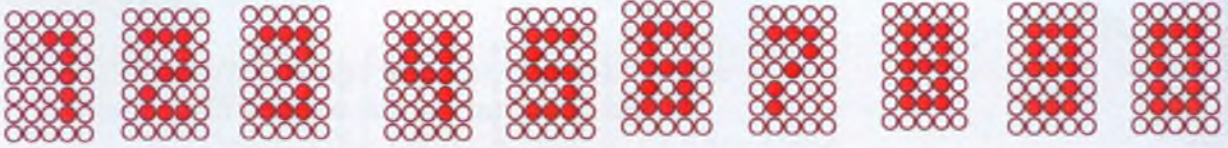

ЭСКИЗ ИМЕННОГО БРАСЛЕТА

Автор- Александрова Н.К.

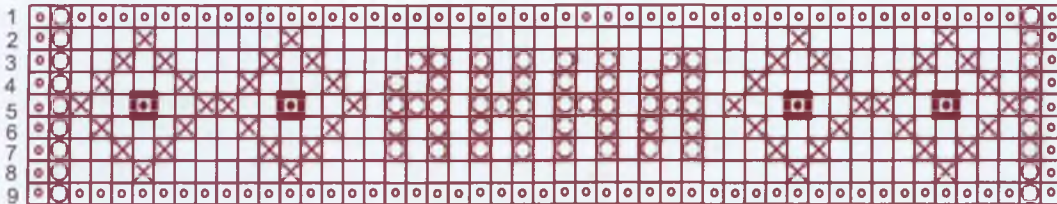

○ золотая X черная o зеленая ■ голубая □ белая

1 клеточка - это 1 бисеринка, в 1 ряде 9 бисеринок
Первый ряд весь голубой бисер

Рис. 3.

После составления эскиза в рабочей тетради учитель проверяет их у каждого учащегося. Лучший эскиз рисуется на доске.

Фокус

Учитель предлагает уч-ся отдохнуть. Можно встать с закрытыми глазами. И фокус проводится с закрытыми глазами. Так интересней.

«Угадать возраст»

Для разнообразия можно предложить умножить число лет на 2, прибавить 5, а сумму опять умножить на 5; попросить сказать результат. Последней цифрой результата, очевидно, будет 5. Надо её отбросить, а от оставшегося числа отнять 2. Разность – искомый результат.

Решение:

Искомый возраст x . Производим действия: $(2x+5)=10x+25$

Преобразуем:

$$10x+25=10x+20+5=10(x+2)+5$$

Отбрасывая 5, получаем число $x+2$.

Отнимая 2, получаем искомый возраст x

Задача – шутка

Как из трех спичек сделать четыре или шесть не ломая их? (IV или VI).³

Приступаем к тканью изделий на станке.

Вначале подготовим бисер. По составленному для браслета эскизу нужно взять 4 цвета бисера. Бисер подбираем одинаковой величины. Кладем бисер справа вверх от станка. Тетрадь рабочая с эскизом лежит слева от станка.

Ответственная работа-натяжение нити капроновой на станок. Закрепляется конец нити за крайний гвоздик и нить тянем на противоположную сторону и наоборот. При натягивании основы следует иметь в виду, что нитей должно быть на одну больше, чем бисерин по ширине эскиза.

В нашем эскизе бисерин по ширине 9 шт. Значит, нитей натянем 10 штук. Станок к работе готов.

Примечание: Нить после натяжения не отрезаем, а делаем шаг на 2-3 см от порожка и на первой крайней нити закрепляем раб. нить.

Бисер нанизывается на иглу согласно схеме. Иглу с нанизанным бисером подвести под нити рамки так, чтобы каждая бисеринка оказалась между двумя нитями. (рис 2-в). Пальцем левой руки прижать бисеринки к нитям рамки снизу и, придерживая их двумя пальцами, протянуть рабочую нить вправо, рабочая нить лежит, таким образом, под нитями рамки. Теперь провести иглу справа над нитями рамки через отверстия в бисере. (рис. 2-г)

Так выполнять ряд за рядом до получения желаемой длины изделия.

Внимание! Ряды бисера должны плотно прилегать друг к другу.

После выполнения рисунка натянутые на рамки нити снять с рамки, связать по несколько нитей между собой и плотно сшить. Можно снятые концы подшить с изнаночной стороны изделия, оставив с каждого конца по две нити, для петельки и замочка. Петелька. На нить просто набир. бисеринки, возвращаем с первой набранной бисеринки, проходим через неё. Петелька готова.

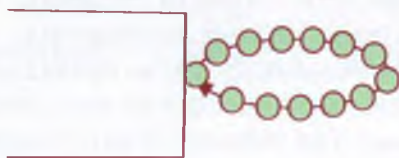

Для замочка с др.стороны изделия оплетаем бусину бисером.



Не забываем делать зарядку для глаз. (см. предыдущие уроки)

Загадка – Как перевезти на другой берег волка, козу и капусту? Если в лодку можно взять только либо одного волка, либо одну козу, либо кочан капусты. Нельзя оставить волка с козой или козу с капустой. (Для уч-ся картинку волка, козы капусты вырезать отдельно. Их можно садить в лодку). По желанию они выходят к доске и перевозят их.

Отгадка - решение:

Волк не ест капусту, следовательно, начинать переправу надо с козы, так как волка и капусту можно оставить на берегу без человека.



Переправив козу на другой берег, человек возвращается, берет в лодку капусту и

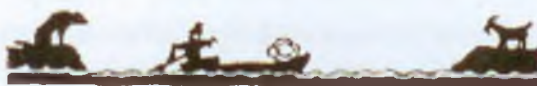



также перевозит ее на другой берег, где ее оставляет, но зато берет в лодку козу и везет ее обратно – на первый берег.



Здесь он козу оставляет и перевозит волка. Капусту он оставляет с волком, а сам



возвращается за козой, перевозит ее, и переправа оканчивается благополучно

Бисерные ленточки - браслеты – просто прелесть. Красивы на вид и просты в исполнении эти разноцветные, полные контрастных цветов бисерные ленточки. Прекрасный подарок для любимой подруги, не правда ли?! Браслет можно сделать в подарок гос-тям города. Например, написав на нем слово «Мегион», да еще с датой рождения -23 июля 1980 года. Уже юбилей 20 лет! Можно провести беседу о городе. Что было 5-10 лет назад? Пригласить старожилов города на урок. Мы, учителя 2-ой школы в 90х годах пели песню «Мегионский вальс», слова Кречетовой А.В. (учитель литературы), муз. Самокина Анатолия Ивановича (учитель муз.)

1. Ветер смолистой, сибирской тайги

Веет в лицо мое свежей волной,
Город живет у таежной реки,
Город с нелегкой рабочей судьбой.

Припев: Город мой Мегион. Он совсем небольшой.
Весь наполнен движением рабочего дня.
Он одною судьбой связан с целой страной.
Юный город в Сибири моложе меня.

2. Утром летит к буровым вертолет.
В чьих-то глазах застывает печаль,
Город одних возвращения ждет,
Других провожает в таежную даль.

3. Улицы сжала вечерняя мгла,
В огненных сполохах весь горизонт,
Там буровые зажгли факела
И, словно рассветы, идут в Мегион.

*Мегион.. То ли имя далекой звезды, то ли
Шаманское заклинание – слово странное и
загадочное для тех, кто слышит его в первый
раз. А для мегионцев - это родной город.*

Первое упоминание о майонских юртах встречается в Путевых дневниках исследователей уже в 1889 году. 4 сентября в краеведческом музее будет «День открытых дверей». Взрослые и дети смогут посетить отдел «История города» и почерпнуть интересные факты из жизни первых переселенцев, познакомиться с их культурой и бытом.

(г. Мегион «Реклам – бюллетень»)

Эскиз браслета к Дню города.
Александрова Н.К.

начало плетения

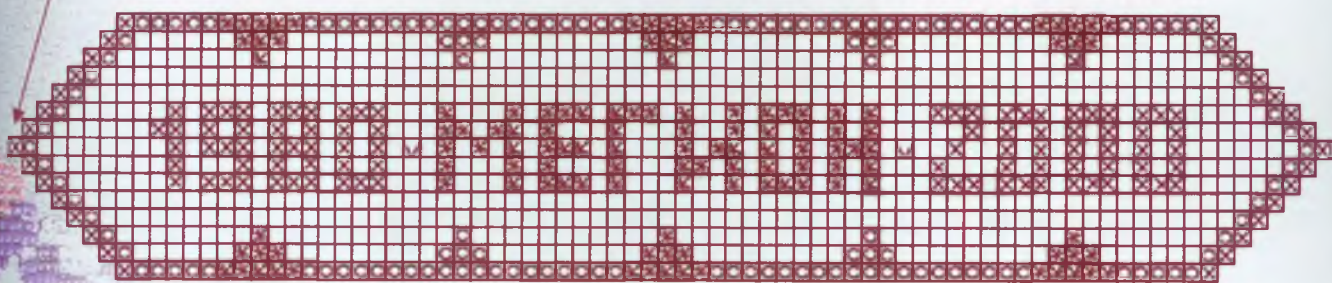

× золото % черный ○ красный √ синий □ белый

Браслет к Дню города с переменной шириной. Он очень изящен. Это хороший пода-рок к Дню города. Его можно использовать долго, меняя только наступивший год.

Для этого браслета возьмите шестнадцать нитей основы, закрепите их на станке. Счет ведется слева направо. Рабочую нить завяжите узелком на 8ой нити основы на расстоянии 5 см от нижнего края. Второй конец рабочей нити вдените в иглу. Пропустите иглу слева направо под 9ой нитью основы. Наберите на нить одну бисеринку (золотую) и разместите ее между нитями основы 8-9. Выведите рабочую нить снизу вверх между нитями 9 и 10 и пройдите иглой через бисеринку в обратном направлении так, чтобы рабочая нить располагалась сверху нитей 8 – 9 (рис. 4-а). Получился первый ряд из одной бисеринки. Браслет будет увеличиваться сверху вниз. Затем пропустите иглу с рабочей нитью под нитями основы 7-10. (нить 7 просто обогните иглой сверху вниз). Наберите на раб.нить три бисеринки и расположите их между нитями основы 7-10. Выберите раб.нить снизу вверх между нитями основы 10 и 11 и протяните ее через бисеринки в обратном направлении. Получился второй ряд из трех бисеринок. Внимание ! Прежде чем набрать бисеринки на раб.нить, смотрим на цвет набираемых бисеринок, расположенных слева направо. Во втором ряду набираются бисеринки: золотая, красная, золотая.

Третий ряд набираем: золотую, красную, белую, красную, золотую бисеринки. Про-пускаем иглу с бисеринками под нитями 6-11. Располагаем бисеринки между нитями основы 6-11. Выведите иглу снизу вверх между нитями основы 11-12, пройдите иглой через бисеринки в обратном направлении. Получился третий ряд из пяти бисеринок. Так же плетем следующие ряды уголка по эскизу(схеме). Пока уголок не будет сплетен до нитей основы. Далее тените браслет как обычно до получения необходимой длины.

Второй конец браслета тоже плетется уголком. Для этого повторите описанный при-ем в обратном порядке. В каждом последующем ряду уменьшайте количество бисеринок на две и выводите из низания две крайние рабочие нити.



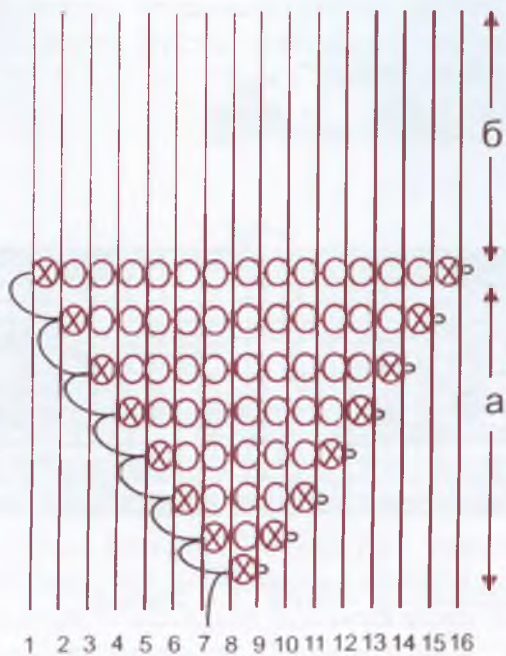

Нити основы
Рис. 5 а,б (уголок, основа)



«Плетение бисером». Индейские украшения.

Индейские украшения нравятся и бледнолицым! Выглядят они такими сложными, а делаются совершенно просто, из разноцветного индейского бисера. Все, что вам потребуется для работы, показано на фото.



Фото 1



Вы можете выполнять по этим инструкциям браслеты, цепочки с кулончиками, украшения для пояса или вдохновиться идеями на фото 2. Тем, кто еще не очень уверен в своих силах, советуем позаимствовать орнамент у браслета с рубашки, ремешка. Вы можете попробовать создать узоры сами: просто нарисуйте на миллиметровой бумаге любой узор желаемой ширины, а затем по этой схеме сплетите его бисером.⁵



Фото 2. Индейские украшения.

Рекомендации в технике ткания бисером

1. Нить, которой ткут, называется **основной**, по цвету она должна соответствовать выбранному бисеру или сочетаться с ним.
2. Вдеть нить в тонкую иглу, закрепить конец нити на рамке, на первой натяжной нити.
3. Нанизывать бисер сначала только на иглу, не переводя на основную нить.
4. Иглу с нанизанным бисером подвести под натяжные нити таким образом, чтобы между двумя натяжными нитями оказалось по одной бисеринке
4. Придерживая пальцем бисеринки, протянуть сквозь их отверстия иглу, оставив бисеринки на основе нити. Палец не отпускать.
5. Нанизывать все бисеринки в обратном направлении, проведя иглу над натяжными нитями.
6. Теперь нет необходимости придерживать бисеринки – они сидят прочно, потому что основная нить прошла под и над натяжными нитями.
7. Таким образом, выполнять следующие ряды, плотно подгоняя один к другому.

Примечание.

Если основной нити не хватает, надо привязать к ней новую нить, а узел спрятать между бисеринками.

Количество часов к темам: «Станок, его изготовление», «Плетение именного браслета», «Браслет к дню города», «Плетение индейских кулонов и браслетов» - преподаватель выбирает самостоятельно.

После изучения темы обязательно организуется выставка работ уч-ся.





Раздел 5. Современный дизайн. Авторские работы

УРОК №37-43

Тема: "Плетение православного крестика"

Задачи урока:

- Формировать навык самостоятельно составлять схемы для изделий по сетке "крест".
- Развитие творческих способностей учащихся.
- Пополнить словарный состав.

Оборудование урока: изделия из бисера- 2 крестика, рабочая тетрадь в клеточку, шариковые цветные ручки 2-х цветов, леска 0.2, бисер 2-х цветов, карточки-схемы на каждом столе (на доске схема плетения крестика), салфетка вафельная.

Методические рекомендации: Урок начинается с демонстрации крестиков: 12 (основа сетка "Крест", основа "усложненный квадрат"). Эти крестики появились после того, как автор (Александрова Н.К) сплела изделия из бисера, напоминающие при плетении форму этих крестов. На уроке мы познакомимся с плетением этих крестиков, узнаем, как родились схемы плетения. А вначале познакомимся со словом «дизайн».

Словарная работа:

- ✓ Дизайн, - а, м. Конструирование вещей, машин, интерьеров, основанное на принципах сочетания удобства, экономичности и красоты. Кн. С.И Ожегов и Н.Ю Шведова "Толковый словарь русского языка" М: Язы, 1996г, с 161.
- ✓ Дизайн (от англ. Design – замысел, проект, чертеж, рисунок), термин, обозначающий различные виды проектировочной деятельности, имеющий целью формирование эстетичной и функциональных качеств предметной сферы. В узком смысле дизайн – художественное конструирование. Кн. Советский энциклопедический словарь (Гл. ред. А.М Прохоров; редкол. : А.А Гусев и др. – Изд 4-е, М. Советская энциклопедия 1987-1600с ил. С 391.)

- При плетении кулона "Крест" автора Евд. Ал. Белявской (п.Саранпуль) и родился этот крест. Готовый кулон приходилось переворачивать, ставить на угол. А почему бы не сплести его, чтобы, крест был без дополнительной сетки? Эврика! Крест получился.

Прежде чем познакомиться со схемой плетения крестика, послушайте притчу о талантах.

Начала православия

Притча о талантах

От Матфея

Сказал Господь следующую притчу: один человек, отправляясь в чужую страну, призвал рабов своих и поручил им имение свое. И одному дал он пять талантов, другому – два, иному – один. Каждому – по его силе; и тотчас отправился. Получивший пять талантов, пошел, употребил их в дело и приобрел другие пять талантов. Точно так же и получивший два таланта приобрел другие два. Получивший же один талант пошел и закопал его в землю и скрыл серебро господина своего. По долгом времени приходит господин рабов тех и требует у них отчета. И подошел получивший пять талантов принес другие пять талантов и говорит: «Господин! Пять талантов дал мне; вот другие пять талантов я приобрел на них». Господин его сказал ему: «Хорошо, добрый и верный раб! В малом ты был верен, над многим тебя поставлю: войди в радость господина твоего». Подошел также и получивший два таланта и сказал: «Господин! Два таланта ты мне дал; вот, другие два таланта я приобрел на них». Господин его сказал ему: «Хорошо, добрый и верный раб! В малом ты был верен, над многим тебя поставлю: войди в радость господина твоего». Подошел и получивший один талант и сказал: «Господин! Я знал тебя, что ты человек жесткий, жнешь, где не сеял, и собираешь, где не рассыпал; и, убоявшись, пошел и скрыл талант свой в земле; вот тебе твое». Господин же его сказал ему в ответ: «Лукавый раб и ленивый! Ты знал,

что я жну, где не сеял, и собираю, где не рассыпал; посею надлежало тебе отдать серебро мое торгующим, и я, пришед, получил бы мое с прибылью; и так, возьмите у него талант и дайте имеющему 10 квантов, ибо всякому имеющему дастся и приумножится, а у не имеющего отнимается и то, что имеют; а не годного раба выбросьте во тьму внешнюю: там будет плач и скрежет зубов». Сказав сие, возгласил: «Кто имеет уши, слышат, да слышат!» Притча эта весьма поучительна. Всем нужно, знать ее значение. Эти рабы - мы, люди. Этот господин - есть Господь наш Иисус Христос, Творец наш, Раздаватель талантов, вознесшийся от нас на небо, сидящий одесную Отца и опять имеющий прийти на Землю судить живых и мертвых. Имение или талант - это душевная силы и способности, равно и телесные силы, которые дал нам господь, и коем в этом веке мы все делаем, которые пускаем как бы в оборот и посредством кое по мере своего умения и усердия умножаем свое духовное богатство. Под талантами следует разуметь и то служение в обществе, какое каждому бог доверил, смотря по его способностям, или то материальное богатство, какое кто имеет. По смыслу притчи: кто больше талантов получил от господина, тот, естественно, больше должен сделать добра для ближних, больше должен усовершенствовать себя в настоящей жизни для жизни будущей, а кто - меньше, с того меньше потребуют и отчета. С обыкновенного человека потребуют: добросовестно ли он трудится и вел дела свои; богатый - не составил ли себе богатство обманом, хитростью, происками или играми, процентами жил ли сам и воспитал ли детей своих в страхе Божиим; исполнял ли христианский долг молитвы, освещался ли таинствами, подавал ли милостыню? Всякий свое бремя понесет. Получивший от господина пять талантов (вес серебра), пошел, стал трудиться и приобрел еще пять талантов; получивший два - приобрел другие два, а получивший один - взял, да и закрыл талант своего господина в земле, то есть всю жизнь прожил в безрассудной, непростительной лени, ел, пил, веселился, обогащался всеми возможными средствами, что бы только весело жить здесь; а о той жизни, о вере, о молитвах, о добрых делах не заботился. Ясно, что талант его зарыт в землю, так как таланты наши, то есть наше сердце, наши умственные способности - не земное сокровище, а духовное, и не в земле им лежать, не на земные только дела употреблять, а при помощи их нам надобно навикнуть небесными, святым нравам и стяжать вечную жизнь.

г. «Мегионские новости» 21. 09. 99 г. с. 3.

Словарная работа:

- ✓ Крест - а, м. 1. Форма из 2-х пересекающихся под прямым углом линий. Нарисовать крест. Сложить руки крестом (скрестив на груди)
- ✓ Символ христианского культа - предмет в виде узкой длинной планки с перекладиной под прямым углом (или с двумя перекладинами - верхней, прямой и нижней, скошенной). Крест четырехконечный (с одной перекладиной). Крест шестиконечный) с двумя перекладинами. Крест восьмиконечный (с тремя перекладинами). Крест на куполе церкви. Могильный крест. Нательный крест. Наперсный крест (знак награды священника: большой крест, носимый на груди поверх облачения (от старинного перси - грудь). Фигура Христа на кресте (распятие)...

кн. С.И Ожегов и Н.Ю Шведова "Толковый словарь русского языка"
М. Язь, 1996г. с 299

Давно известно, что талант дается от Бога. Его нужно преумножать и делиться этим с другими людьми. Бисероплетение освоила я самостоятельно. Самой первой и единственной книгой был ж. «Сделай сам», 1992гю N2.

Выступая на семинарах, давая уроки безработным, воспитателям детских садов, про-водя уроки в Художественной школе и работая в школе искусств "Камертон" по бисероплетению, вижу, как тянутся люди к этим маленьким бусинам - бисеру. Каждому хо-чется, чтобы из - под его рук вышло прекрасное произведение. И было оно единствен-ное и неповторимое.





Умение творить, выдумывать приходит к человеку, если он, не считаясь со временем, занятостью, находит время ежедневно заниматься творчеством.

И вдруг в привычной схеме или изделии вижу совершенно другое изделие.

Судьба подарила встречу с мастером по бисероплетению Евдокией Александровной Белявской (Евнухой) п. Саранпуль. Евдокия Александровна была приглашена на курсы “Северная фантазия -95” в Худ. школу. Она автор современных кулонов на национальную тему. Среди этих кулонов – кулон “Крест” Рис 1а.

Плетутся кулон так же, как и др. кулоны. Смотри уроки “Современные хантыйские украшения”

Плетение кулона заканчивается висюльками и цепочкой. Прежде чем украсить кулон висюльками, он переворачивается на угол к смотрящему. Рис. 1б



Рис. 1 а, б

Каким бы углом ни переворачивали к себе кулон, крест смотрится одинаково. Догад-ка. А если крест сплести без поля? Построила схему плетения креста по-своему. Полу-чилось.

С 1995 года плетут этот крест в Мегионе. Его дарят родным, и близким, и друзьям. Этот хороший подарок на все случаи жизни. Он приносит удачу, охраняет в трудные минуты. Рис2.

Попробуйте и вы сплести его. Желаю удачи.

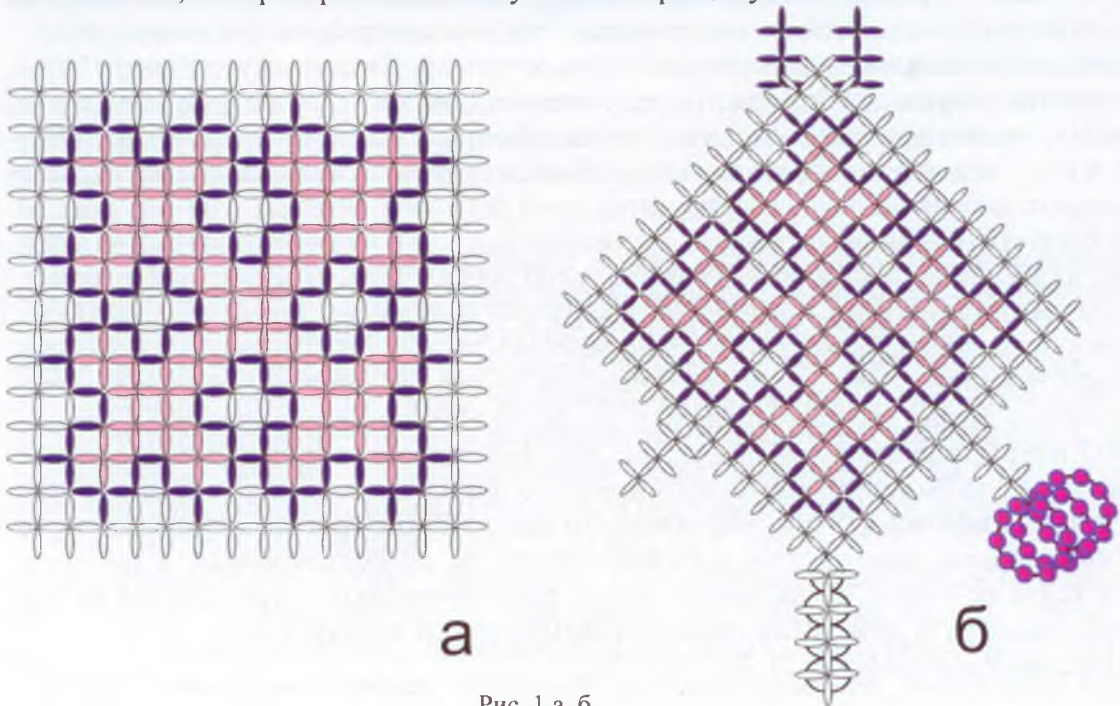
Крестик

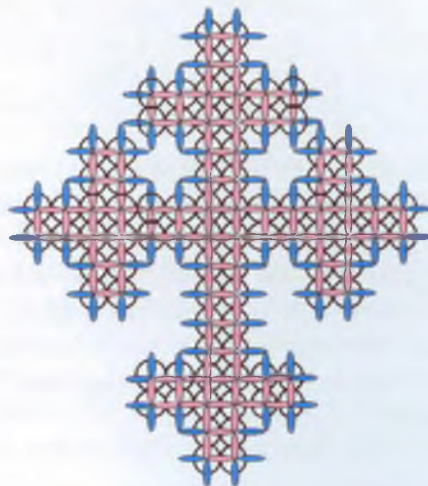

Затейная загадка.

Для активизации познавательной деятельности учащихся проводится игра – загадка. Игрок – маленький целлулоидный мячик для настольного тенниса (Учитель приносит его на урок)

Страшный сон футбольного “болельщика”

“Болельщик”, огорченный поражением своей команды, спал беспокойно. Ему снилась большая квадратная комната без мебели. В комнате тренировался вратарь. Он ударял футбольный мяч о стену, а затем ловил его. Вдруг вратарь стал уменьшаться и наконец превратился в маленький целлулоидный мячик для настольного тенниса, а футбольный мяч оказался чугунным шаром. Шар бешено кружился по гладкому полу комнаты, стремясь раздавить маленький целлулоидный мячик. Бедный мячик в отчаянии метался из стороны в сторону, выбиваясь из сил и не имея возможности подпрыг-нуть.

Мог ли он, не отрываясь от пола, все - таки укрыться где - нибудь от преследований чугунного шара?.¹

Ответ

- Если достаточно маленький мячик, оставаясь на полу, прижимается к любой стене комнаты в любом месте, то большой чугунный шар там его не раздавит, Мячику может мешать плинтус между стенкой и полом. В этом случае ему надо прижаться в угол.

Схема плетения Крестика



Рис. 3 Ход плетения крестика



Рис. 4. Порядок набора бисеринок на леску. Рабочая схема плетения крестика.

Практическая работа.

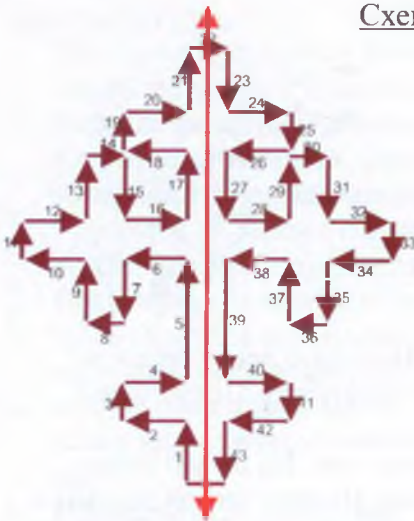
Плетение крестика.

Приготовим рабочее место и материалы. На столе перед уч-ся лежат вафельные салфетки, слева – бисер 2^х цветов (желтый и черный) в блюдце, справа от салфетки ножницы, леска, сверху – схема плетения крестика.

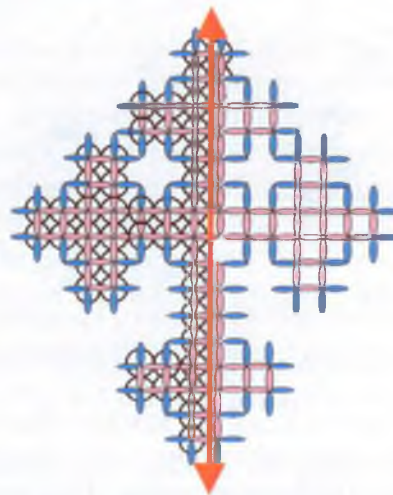
При плетении крестика – две рабочие нити (лески).

Рабочей нитью (леской) называется та нить (леска), на которую нжут бисер.

Цепочку для крестика нжут на капроновую нить.

Плетение крестика ведется снизу вверх по примеру рис.3.

При выполнении изделий из бисера всегда ведется точный подсчет бисеринкам.

Вначале плетения крестика проводится устная работа по схеме плетения. Один уч-ник рассказывает (по схеме) порядок набора бисеринок, др. следят по своим схемам.

Бисеринка, в которой встречаются лески, называется *связкой*.

По разрешению учителя один из уч-ся говорит вслух, сколько и какие бисеринки он набирает для первого крестика.





Набираем 4 бисеринки: красную, две черных, красную. Др. концом лески проходим в первую (красную) бисеринку. Получился первый крестик. Выравниваем лески. Получилось два рабочих конца и крестик. Рис. 5а.



Рис. 5 а



рис. 5 б

На левую леску набираем черную и красную бисеринку, а на правую леску – красную. Вводим правой леской в красную бисеринку. Получился второй крестик. Рис. 5б.

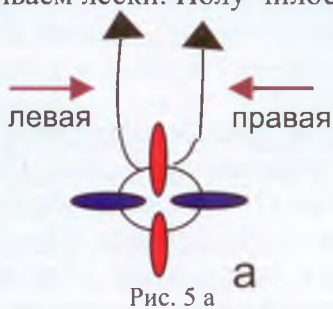
Вопрос: *Чем отличается третий крестик от второго?*

-Правильно, он весь из красных бисеринок.

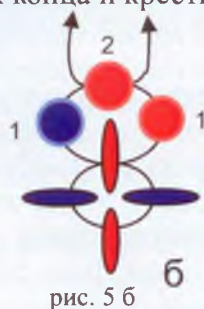
А еще чем он отличается?

-Верно. Бисеринка - связка повернулась налево. Значит, рабочей леской будет одна правая. Набираем на нее три красных бисеринки и левой леской проходим в третью набранную бисеринку. Получился третий крестик. Рис. 5в, г.



рис. 5 в, г, д, е

Набираем бисеринки для четвертого крестика. На левую леску красную бисеринку. Вводим конец правой лески в красную бисеринку. Получился 4 крестик. Рис. 5д, е

Пятый крестик набирается так же, как крестик номер три. На левую леску набираем три бисеринки: две черных, одну красную. Правой леской входим в красную бисеринку. Подтянули лески. Получился пятый крестик. Рис. 5-ё.

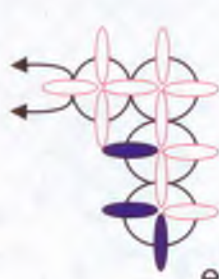
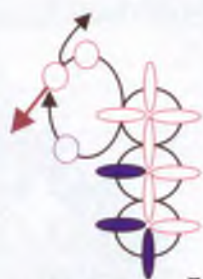
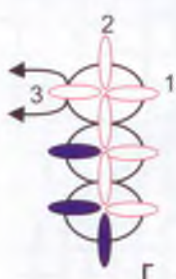

Рис. 5 ё

Шестой крестик набираем так же, как пятый. Одна левая рабочая леска. Лески повернулись вправо. Чтобы получился крестик, а не отдельная цепочка из крестиков, нужно «зацепиться» за бисеринку крестика № 4. Рис. 5-ж.

Внимательно посмотрим на изделие. Сколько бисеринок не хватает, чтобы получился крестик?

Ответ: Не хватает две бисеринки. На левую леску набираем черную, красную бисеринки. Второй (правой леской) входим в красную бисеринку. Получился седьмой крестик. Рис. 5-з

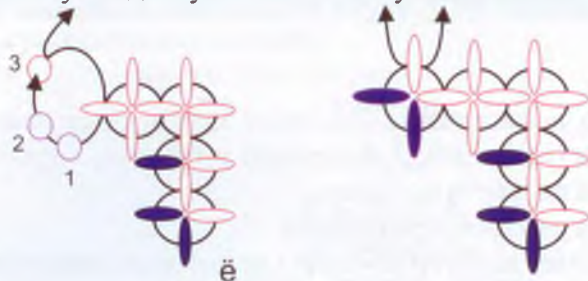

Рис. 5 ж, з



Рис. 5 и

Правой леской не забываем «зацепиться» за бисеринку третьего крестика.

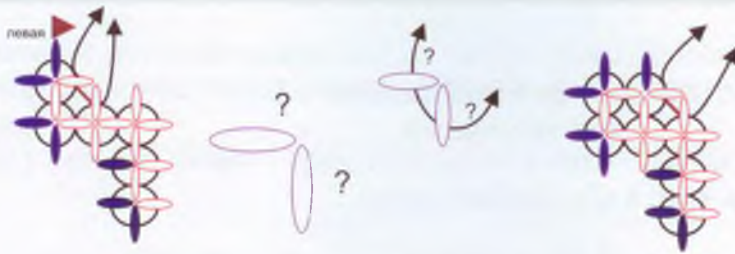
В восьмом крестике бисеринка – связка выходит вверх. Не хватает до построения крестика две бисеринки

Набираем на правую леску две бисеринки (2 красные).левой бисеринкой входим во вторую красную бисеринку. Лески подтянули. Получился восьмой крестик. Рис. 5-и.

9,10,11,12 крестики набираем привычно: левая – две бисеринки, правая леска – одна бисеринка. Входим навстречу во вторую левую бисеринку.

13 крестик – одна рабочая леска (правая). И так ведем плетение крестика по схеме. Рис.3, Рис.4.

После 44 крестика начинается плетение второй половины крестика.

Сколько бисеринок набирать на рабочую леску, видно по предыдущим крестикам.

Зарядка для глаз.

Продолжительность 3-5 минут.

1. Сядьте поудобней, спина прямая, глаза открыты, взгляд устремлен в перед.
2. Взгляд смещайте по диагонали: влево – вниз – прямо, вправо – вверх – прямо, вправо – вниз – прямо, влево – вверх – прямо и постепенно увеличивайте задержки в отведенном положении. 3-10 раз. Дыхание произвольное.
1. Круговые движения глаз влево и вправо. Сначала быстро, потом как можно медленнее. 1-10 кругов в каждую сторону.
2. Посмотрите на кончик носа, затем вдаль. 5-7 раз.
3. Посмотрите на кончик пальца или карандаша, удерживая его на расстоянии 30 см от глаз, затем вдаль, 5-7 раз.
4. Посмотрите прямо перед собой пристально и неподвижно, стараясь видеть более ясно, затем моргните 5-7 раз. Сожмите веки, затем снова моргните 5-7 раз.
5. Помассируйте веки глаз, мягко поглаживая их указательным и средним пальцами в направлении от носа к векам. Закройте глаза и подушечками ладони проводите по верхним векам от висков к переносице и обратно. 10 раз в ср. темпе.

Загадка

Прочитайте загадку.²



4-5-9 11-3-2, 1 8-3-6-10





Десять заповедей божиих (на пальчиках)

- Первый пальчик Бога чтит, а других богов корит.
- Этот идолов разрушит, лишь живому Богу служит.
- Этот имени Святого в суете не призывает.
- Этот день седьмой в недели, только Богу посвящает.
- Пятый пальчик папу с мамой никогда не обижает, и за это на земле Бог его благословляет.
- Этот пальчик точно знает, что убийство - смертный грех, даже гневаться не будет, мирным будет он для всех.
- Чистоту сердечных действий седьмой пальчик наблюдает, знает: грех прелюбодеяния врата рая затворяет.
- Этот пальчик никогда не возьмёт чужого, знает, что за воровство Бог накажет строго.
- Клеветать и лгать на друга - тому пальчику известно - никогда нельзя, лишь надо держать своё слово честно.
- Благ земных своих друзей пальчик этот не желает, потому что благ небесных он от Бога ожидает.

Цепочка «Уложенный квадрат»

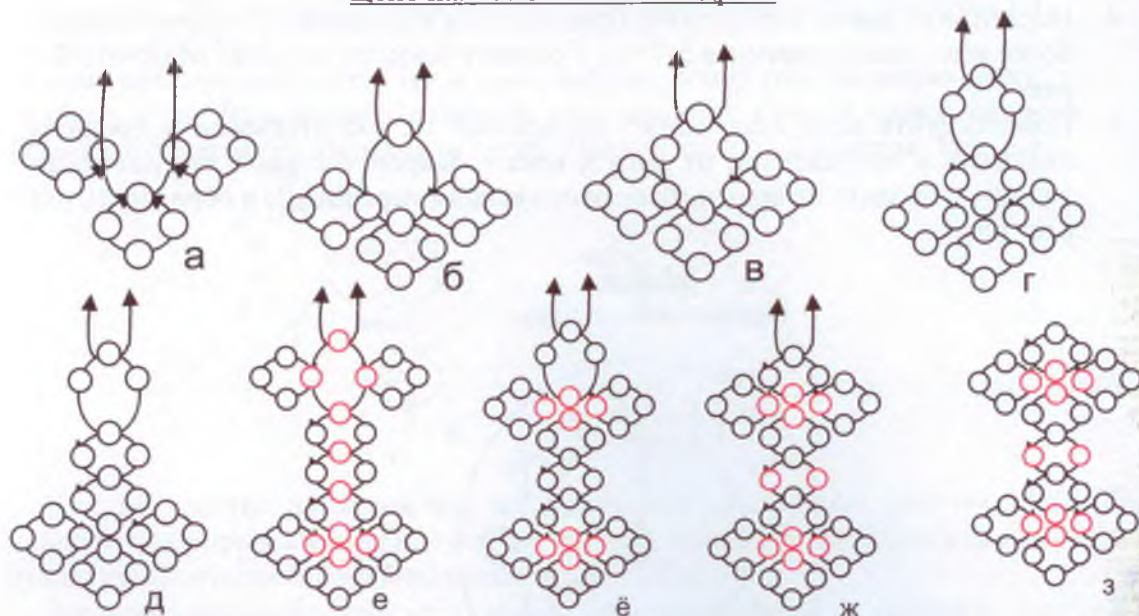

Ануфриева М.Я. «Искусство бисероплетения». Современная школа.-М.: Культура и традиции, 1999 г. с.43.

Плетение крестика рассчитано на четыре урока. Домашнее задание: Закончить плетение крестика. Постарайтесь придумать по компьютерной сетке «Крест» свой крестик.

Новые узоры для низания придумывают не с ниткой в руках, а с карандашом.



Схема плетения крестика из «усложненных квадратов»



Рис 6.а.

На пятом уроке по теме «крестик» вновь дается авторский пример построения изделия по схеме. При рисовании схемы для уч-ся по теме «усложненный квадрат» (автор М.Я. Ануфриева) рождается желание, а не построить ли из этих квадратиков крестик? См. Рис. 6-а.

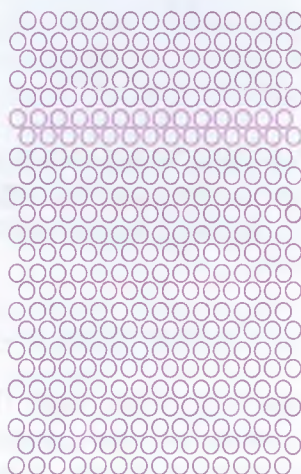
- От предыдущего он отличается изяществом и простотой.
- Плетется крестик на леске (0,2).
- Два рабочих конца.
- Вначале выплетаются ромбики, идущие друг за другом снизу вверх, или наоборот – сверху вниз (4 штуки). А затем приплетаются два боковых ромбика.
- Цепочка набирается на нить капроновую

После того как уч-ся вслух при помощи учителя, познакомились с плетением крестика по схеме «усложненный квадрат», они приступают к самостоятельной работе. Кон-сультанты (ученики быстрее др. научившиеся плести изделие по схеме) помогают др. уч-ся.





В минуты отдыха.

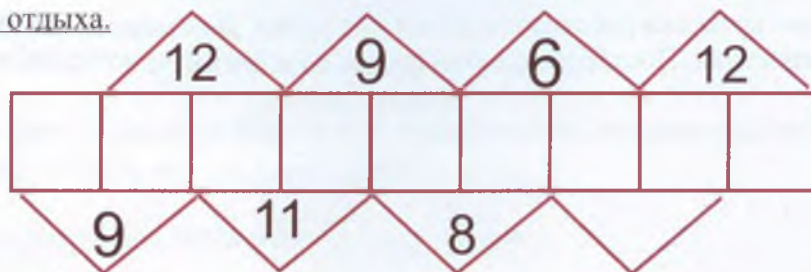

Заполните клеточки цифрами от 1 до 9 таким образом, чтобы сумма каждых двух клеточек равнялась цифре, написанной в том треугольнике, который примыкает к этим двум клеточкам. Вы можете вписать только 1 цифру в каждую клеточку, причем каждую цифру можно использовать только 1 раз.³

(Ответ: 6,3,9,2,7,1,5,8,4).

В конце урока проводится итог. И Еще раз «читается» вслух схема плетения крестика «усложненный квадрат».

Домашнее задание: Доплести крестик с цепочкой. Приготовить яйцо для оплета (деревянное 16-19 см в радиусе) можно или из папьемаше, или натуральное, покрытое клеом ПВА, бисер 2^х цветов, капроновая нить, иголка, салфетка, раб. тетрадь, шариков. Ручки.

УРОК №44-45

Тема: "Оплет пасхального яйца".

Цель:

- Учить оплету пасхального яйца.
- Продолжить формирование навыка самостоятельного составления узора для изделия.

Оборудование: готовое изделие – пасхальное яйцо, таблица плетения пасхального яйца (на доске), слова: пасха, православие, таблица – сетка, ромбик у каждого учащегося на столе, бисер 2 цветов, капроновая нить, игла 0,1, клей ПВА, салфетка.

Методические рекомендации: Урок начинается с рассмотрения плетения крестиков учащимися. Выбирается самый аккуратный крестик (не видно лески, крест не перекошен на одну сторону). Особое внимание учащихся уделяется цвету, подобранного для плетения крестика.

- Урок желательно проводить накануне светлого праздника Пасхи. Учитель сообщает тему и задачи урока. Проводит небольшую беседу о традициях православной церкви, проводимые в эти дни.

Во время беседы учитель демонстрирует яйцо.

Проводится словарная работа.

Словарная работа.

- ✓ Православие –я, ср. Одно из основных направлений Христианства, вероисповедание, окончательно сложившееся в Византии в XI в. как восточнохристианская церковь. Религиозно-философские основы православия // прил. Православный, -ая, -ое. Православная церковь. Православное духовенство.¹
- ✓ Пасха, -и, ж. 1. (П-прописное). В иудаизме: весенний религиозный праздник в память исхода из Египта иудеев, освободившихся от египетского рабства. Печь мацу на Пасху. Еврейская Пасха.

- ✓ (П-прописное). У христиан: весенний праздник, связанный с верой в чудесное воскресение Иисуса Христа, отмечаемый в первое воскресенье после весеннего равноденствия и полнолуния по истечении полной недели после иудейской Пасхи. Служба в первый день Пасхи Торжественный звон колоколов на Пасху. Песнопения праздника Пасхи.
 - ✓ Сладкое творожное кушанье в форме четырехгранной пирамиды, приготовляемое к такому празднику. Творожная пасха // прил. Пасхальный, -ая, -ое. (к 1 и 2 знач.) и пасочный, -ая, -ое (к 3 знач.). Пасхальная неделя. Теплые пасхальные дни. Пасхальные яйца.²
- Иногда мы задумываемся, что же подарить друзьям, близким нам людям на праздник. Например, на Пасху. Конечно же, православный крестик или пасхальное яйцо. Яйцо-сувенир порадует и ваших друзей в светлый праздник Пасхи.

Далее учитель знакомит учащихся с основой Пасхального яйца.

Рекомендации подготовки основы можно дать накануне этого урока. Тогда учащиеся приходят с готовой основой.

Основа пасхального яйца.

-Познакомимся с несколькими способами украшения яиц к Пасхе. Для таких яиц понадобится основа. Можно использовать деревянную заготовку или гладкую восковую свечу в форме яйца. Если ни того, ни другого нет, то сделайте основу из скорлупы настоящего яйца.

Вымойте сырое яйцо. Чтобы скорлупа была прочнее, положите яйцо на несколько часов в соленую воду. Пробейте в скорлупе небольшие отверстия с обоих концов, слегка постукивая по скорлупе шилом или толстой иглой. Проколите желток и выдуйте содержимое яйца через отверстия. Скорлупу просушите. Заготовка будет иметь правильную форму и ровную, красивую поверхность.

Природа наделила тонкую скорлупу достаточной прочностью. Тем не менее обращаться со скорлупой надо осторожно, чтобы не разбить и не раздавить. Заготовка будет прочнее, если оклеить поверхность скорлупы небольшими (около 2 см) кусочками бумаги. (рис 1-а) Для этого годятся бумажные салфетки, газеты, оберточная и туалетная бумага. Клей ПВА. Газету и оберточную бумагу надо предварительно опустить в воду на 20-30 мин. Наклейте 4-6 слоев. Слои хорошо различимы, если они выполнены из бумаги разного цвета, то есть: один слой из газетной, другой – из туалетной бумаги. Такие заготовки удобно использовать для моделей, у которых вся поверхность яйца покрыта бисером. Если же какая-то часть останется открытой, то заготовку следует покрасить водостойкой краской.³

Или просто, не обклеивая яйцо бумагой, покрасить (покрасить) поверхность яйца клеем ПВА.

Схема «оплет пасхального яйца».



Рис. 1-в.

Компьютерная сетка «ромбик»

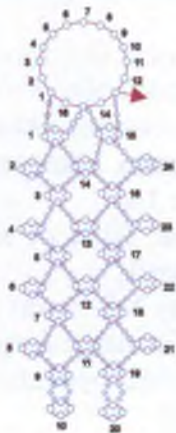

Рис. 1-б.

² там же. с.486.

³ кн. Ляукина М.В. Бисер. - М.: АСТ-пресс, 1999 г.ил.- («Основы художественного ремесла»), с.35





Полезный совет

Схемы и рисунки низанных изделий могут быть довольно сложными. Работая по ним, не мудрено сбиться, перепутать ряды схемы – ошибиться. Часто ошибка обнаруживается не сразу. Очень досадно бывает распускать то, на что затрачено много сил и времени. Чтобы избежать подобных неприятностей, перерисуйте схему на бумагу и отмечайте на ней карандашом выполненные ряды или ставьте в рисунок булавку.



Рис. 2-а- верх яйца, б- середина, в- низ.

Оплет яйца напоминает компьютерную сетку «ромбик». Плетение сетки начинаем сверху яйца. Рис.2-а,б,в



Рис. 2г, д, е

Чтобы нитка рабочая не выходила из бисерин, ее нужно закрепить. Можно пройти еще по кругу в несколько бисерин и затянуть на основе петлю. Рис.2-е. Короткий конец нити поджигаем спичкой. Внимательно смотрим на схему. Рис. 1-в. Набираем на рабочую нить 3 красные бисеринки и 4 белых. Иголкой входим в первую белую бисерину. Получился первый крестик. Рис.2-ж.

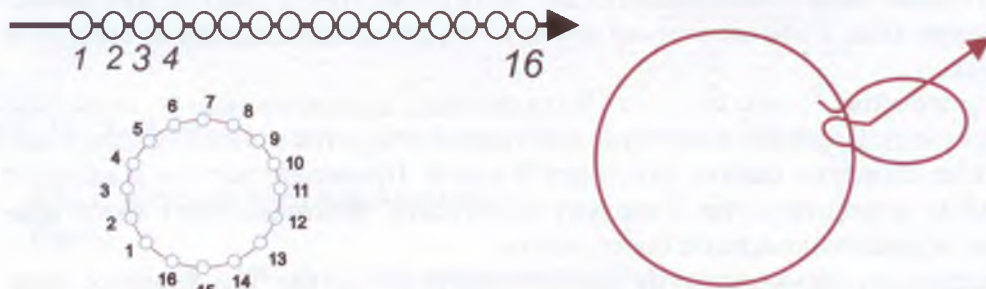

Набираем на нить вновь 3 красных бисеринок и 4 белых. Входим по кругу в первую белую бисеринку. Получился второй крестик. Рис. 1-в.

В такой последовательности набираем 10 крестиков. Шли от кольца вниз. После 10 крестика будем подниматься вверх к кольцу (кругу).

Набрав на нить 3 бисеринки, входим иголкой в бисеринку №3. Затем набираем на рабочую нить вновь 3 красные бисеринки, 4 белые. Замыкаем крестик №11, набираем 3 красные бисеринки и входим в бисеринку №3 седьмого крестика.

Набираем 3 бисеринки (переход) красного цвета, 4 для крестика №12, 3 красные бисеринки (переход) и проходим иглой в бисеринку №3 пятого крестика.

И так далее по схеме Рис. 1-в.

После крестика №1 набираем 3 красные бисеринки и пропускаем иглу через бисеринку (белую) №15. После бисеринки №15 (бисеринка круга) рабочая нить идет вниз.

Так плетем, пока не придем к 3 бисеринке круга. Вниз набираются бисеринки по схеме, как обычно. Вверх- набираются только переходы, то есть по 3 красных бисеринки и входим во встречные белые крестики.

Получилась сетка с кольцом вверху.

Сетку садим на яйцо. Кольцо обмазываем клеем ПВА с одной стороны или наносим на яйцо кружок клея. Садим кольцо с сеткой на клей.

Если сетка получилась размером с яйцо, то внизу у сетки соединяем концы. Если сетка мала для яйца, то доплетите еще одну ячейку ромба в длину. Рис.2-ж.



Заканчивается оплет яйца внизу кругом как в начале плетения. Все очень просто. Желаю успеха.

Отдыхаем. Фразеологизмы.

Фразеологизм – а, м. В языкознании: устойчивое выражение с самостоятельным значением, близким к идиоматическому.⁴

Идиоматизм – ы, ж. В языкознании: оборот речи, значение которого не определяется отдельными значениями входящих в него слов, например: бить баклуши, точить лясы // прил. идиоматический, -ая, -ое. Идиоматическое выражение.⁵

Долгий ящик.

При царе Алексее Михайловиче существовал такой порядок: просьбы, жалобы и челобитные, обращенные к царю, опускали в специальный ящик, прибитый к столбу возле дворца в селе Коломенском под Москвой.

В те времена все документы писали на бумаге, свертываемой в виде свитка. Свитки эти были длинные, потому и ящик был длинным, или, как тогда говорили, долгий. Просители, опустившие свое прошение в ящик, должны были долго ждать ответа, кланяться в ноги боярам и дьякам, приносить им подарки и взятки, чтобы получить ответ на свою жалобу. Связанные с этим волокита и взятки были обычным явлением. Вот почему такая недобрая слава на долгие годы пережила долгий ящик. Выражение это означает: безбожно затянуть дело.⁶

Подводится итог работы по умению читать схему оплета яйца. Схему оплета яйца учащиеся рисуют в рабочую тетрадь.

Домашнее задание: закончить оплет яйца, принести на урок бисер 3 цветов, леску 0,2, рабочую тетрадь, шариковые ручки трех цветов, в коробочке оплетенное пасхальное яйцо.

4. кн. Ожегов С.И. и Шведова Н.Ю., М.: Язь, Толковый словарь русского языка, 1996 г., с.845.

5. там же. С.231.

6. г. «Мегрион РЪ», №49, 11 декабря, 1998 г., с.11.





УРОК № 46-57.

Тема: "Знаки Зодиака".

Цель:

- Рассказать о Знаках Зодиака и первом космонавте – Ю.А.Гагарине.
- Расширить словарный запас учащихся.
- Формировать художественно-творческую активность учащихся к целенаправленной творческой деятельности.

Оборудование: Знаки Зодиака из бисера, оформленные в рамках. Портрет Ю.А. Гагарина. На классной доске: таблица «Видимое движение Солнца по эклиптике», схемы-таблицы 12 Знаков Зодиака, бисер 3 цветов, леска 0,2, салфетка, рабочая тетрадь, песни А.Пахмутовой «Надежда», «Знаете, каким он парнем был».

Методические рекомендации: Урок по этой теме можно приурочить к Дню Космонавтики. Рассказать о первом космонавте Ю.А.Гагарине. (портрет Ю.А.Гагарина на доске).

- Гагарин Ю.А. (1934-68), летчик – космонавт СССР, полковник, Герой Советского Союза (1961 г.). Член КПСС с 1960 г. Окончил Военно-воздушно инженерную академию имени Н.Е.Жуковского (1968). 12 апреля 1961 г. впервые в истории человечества совершил полет в космос на космическом корабле «Восток». Участвовал в обучении и тренировке экипажей космонавтов. Депутат ВС СССР в 1962-68. Погиб во время тренировочного полета на самолете. Имя Гагарина носят Военно-воздушная академия в Монино, Центр подготовки космонавтов, н.-и. Судно АН СССР, уч. Заведения, улицы и площади многих городов мира. В Москве, Гагарине (бывший Гжатск), звездном город-ке, в Софии и др. городах-памятники. Именем Гагарина назван кратер на обратной стороне Луны.¹

- Принято считать, что каждый человек рождается под какой либо звездой Солнечной системы. Под Знаком Зодиака.

Зодиак (греч. Zodiakos, от zoon-животное) пояс зодиака), совокупность зодиакальных созвездий, расположенных вдоль эклиптики- большого круга небесной сферы, по которому Солнце совершает свой видимый путь в течение года (см. рис.) Число зодиакальных созвездий 12 равно числу месяцев в году, и каждый месяц обозначается зна-ком созвездия, в котором Солнце в этот месяц находится. Фактически, из-за непрерывного перемещения точки весеннего равноденствия (примерно 1° за 70 лет), Солнце теперь каждый месяц находится в двух смежных созвездиях 3° , но для месяцев сохранены прежние обозначения (март –Овен и т.д. по порядку)²

Учитель показывает движение зодиакальных знаков по таблице (на доске) “Видимое движение Солнца по эклиптике”. (Рис. 1.)



Рис. 1

В День рождения имениннику дарят подарки. Подарки бывают разные. Лучший подарок тот, который сделан своими руками. Приятнее дарить подарки, чем их получать.

Сегодня мы познакомимся, как делаются звездные подарки. Это Знаки Зодиака. Всего их 12 штук.

(Учитель показывает все 12 знаков, сплетенных из бисера и оформленных в рамке).

Вопросы: *Чем отличаются Знаки Зодиака? Чем отличается фон в рамках?*

У каждого знака есть свой «счастливый цвет», постарайтесь именно этим цветом исполнить нужный вам знак. Есть и другой вариант: выполнить знак цветом, который соответствует цвету драгоценного камня-талисмана этого знака. Ниже приводятся данные о цветах и драгоценных камнях-талисманах по всем Знакам Зодиака с указанием сроков действия знаков:

1. *Овен*-22.03-20.04, цвет-красный, камень-талисман-бриллиант и все красные.
2. *Телец*-21.04-21.05, цвет-зеленый, розовый, голубой, камень-топаз, аметист.
3. *Близнецы*-22.05-21.06, цве-белый, камень-хризопраз, берилл, агат.
4. *Рак*-22.06-21.07, цвет-зеленый, камень-хризоберилл, изумруд.
5. *Лев*-22.07-22.08, цвет-все оттенки желтого, светло-зеленый, камень-топаз, оливин, янтарь.
6. *Дева*-23.08-22.09, цвет-все оттенки зеленого, камень-сердолик, нефрит.
7. *Весы*-23.09-22.10, цвет-лазурь, камень-опал, лазурит.
8. *Скорпион*-23.10-21.11, цвет-красный, камень- кораллы, карбункул, аквамарин.
9. *Стрелец*-23.11-21.12, цвет-все оттенки фиолетового и голубого, камень-бирюза, сапфир.
10. *Козерог*-22.11-19.01, цвет - коричневый, черный, камень-оникс, рубин.
11. *Водолей*-21.01-18.02,цвет - фиолетовый, камень-циркон, гранат.
12. *Рыбы*-19.02-21.03, цвет- темно - фиолетовый, морской волны, камень – перламутровые переливы, аметист и жемчуг.³

-Запишите в рабочую тетрадь данные о цветах и драгоценных камнях - талисманах знаков зодиака с указанием сроков действия знаков.

Отдыхаем. Доскажи словечко...

1. Смело в небе проплывает,
Обгоняя птиц полет.
Человек им управляет.
Что такое? (*самолет*)

2. Без разгона ввысь взлетаю, стрекозу напоминаю.
Отправляется в полет
Наш Российский... (*вертолет*)

3. Тучек нет на горизонте, но раскрылся в небе зонтик.
Через несколько минут
Опустился ... (*парашют*).

4. Распустился алый цвет,
улетела в стаю звезд.
Наш народ построил эту
Межпланетную... (*ракету*).





Вопрос: *Чем похожи эти загадки, а точнее отгадки?* (летающая техника)

Может ли один человек сделать ракету? (перечислить профессии людей, участвующих в создании ракеты)

Пословицы (на доске). Без коллектива и жизнь несчастлива. У коллектива большая сила.

-Объяснить значение пословиц.

-Пословицы обогащают наш язык, придают ему выразительность, точность. Они становятся добрыми помощниками при изучении нового материала.

Плетение зодиакальных знаков.



Предложить учащимся выбрать для плетения свой знак. Цвет бисера подобрать по цвету, который соответствует этому знаку.

Например: Овен, цвет-красный, камень талисман - бриллиант и все красное. Фигура Овна - красный бисер, рожки - золотые, ножки - черные, мордочка - желтая, знак - золотой, поле - белое, крайние бисеринки (бордюр) - черный.

Плетение плоское на основе крестика вы уже усвоили на предыдущих уроках по теме: "Современные хантыйские украшения" Плетение кулонов с орнаментом.

Посмотрим внимательно на схему плетения знака Овна.

Условные знаки:

-  - бисеринка.
-  - Крестик, состоящий из 4 бисеринок (две бисеринки темные, две-светлые)
-  - Крестик, состоящий из 4 бисеринок (две светлые бисеринки обозначены просто полосками, так четче видно основной рисунок). Плетение ведется вначале слева направо, дойдя до края, плетение идет справа налево. + - крестик из 4 бисеринок.

Учитель по таблице - схеме Овна объясняет последовательность плетения этого знака. Всего в первом рядочке 20 крестиков. Первый крестик состоит из 2 бисеринок темных и 2 бисеринок светлых. (как набрать первый крестик, смотри таблицу "Схема для плетения знаков зодиака" Рис.2. Схемы обе вывешены на доске. Второй крестик и до девятнадцатого состоят из 3 бисеринок (цвет - одна темная и две бисеринки черные). Со стороны черных бисеринок набираем на леску одну черную бисеринку, на другую леску две светлые бисеринки. Проходим правой леской в бисеринку №2. (Рис.2-в) И так плетем, пока не будут набраны 19 крестиков. Последний крестик: одна рабочая нить. (Рис.2-д). На леску набираются три бисеринки: две черные и одна бисеринка светлая. Другой леской заходим в третью набранную бисеринку. Получился двадцатый крестик. Концы лесок поднялись вверх. (Рис.2-д).

Рис. «Овен»



Схема для плетения знаков Зодиака.



Рак и Овен.

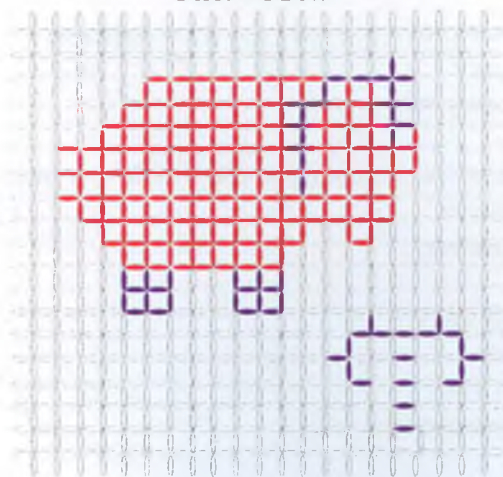
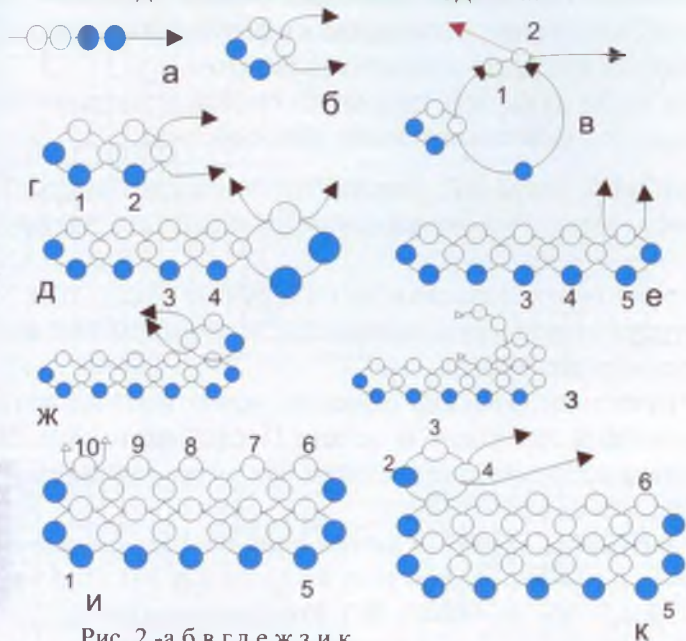

Рис. 2.-а,б,в,г,д,е,ж,з,и,к.

На поворотах, в начале и конце рядочков (у Овна - 18 рядочков) одна рабочая нить.

После того как получился первый крестик второго ряда, не забываем зацепляться за крестик предыдущего ряда. Плетение будем вести теперь справа налево. (Рис.2 ж,з). Прежде чем набрать бисеринку, смотрим на рисунок (цвет) бисеринки.

Устное плетение (у доски) объясняет ученик.

После, когда учитель видит, что учащиеся поняли плетение по схемам, выбранных знаков, учащиеся работают самостоятельно.

Можно во время практической работы включить магнитофон с песнями А.Пахмуто-вой, стихи Н.Добронравова "Надежда", "Знаете, каким он парнем был".

- На каждом уроке проводится зарядка для глаз. Один ученик проговаривает текст вслух, а остальные делают зарядку. (Смотри текст зарядки на предыдущих уроках).

Забава. Копирка из стекла.

Часто бывает: надо скопировать рисунок (схему), а под рукой нет копирки. Ее заменяет кусок обычного стекла, которое нужно просто поставить вертикально.

Надо положить рисунок прямо перед собой, лист бумаги - по правую сторону от него, а между ними стекло поставить так, чтобы оно находилось справа от лица, но близко к щеке. Теперь смотрите через стекло, сверху вниз и наискосок.

Будет отчетливо видно отражение рисунка на белом листе бумаги. Бери и своди!⁴

(см. рис.4.)



Рис. 4.





Итог урока: Еще раз проговаривается техника плетения знаков Зодиака. На примере оформления знаков Овна и Рака дается руководство к оформлению подарка. (Можно рамки сделать коллективно или поручить их сделать взрослым.)

Задание на дом: На следующем уроке на картон, покрытый тканью, пришивается знак и мелкие детали: листочки - блески, сплетенные животные, бабочки.

Учитель проверяет ведение рабочих тетрадей, схемы (отсканированные). Каждому дает совет. Всем: доплести знак. Приготовить капроновую нить, иголку, бисер, проволоку, рамку.

- Можно продолжить тему плетения знаков Зодиака в технике ручного ткачества.

Знаки Зодиака можно не только плести, но и ткать на станке. С ткачеством изделий на станке мы познакомились на предыдущих уроках.

Сегодня знакомство с ручным ткачеством. Этот вид ткачества можно использовать в изготовлении различных предметов, в том числе и оплете Пасхального яйца. В технике ручного ткачества изготовим небольшие талисманы. Их можно пришить к джинсам, рубашке, шапочке или сделать браслет на руку.

Нижутся знаки на руке одной рабочей нитью. Смотри рисунок 5а. Далее на рабочую нить набираем две бисеринки и вновь вводим иглу в бисеринку №1. Рис.5-б. Набираем две бисеринки (№3, 4) и вводим в бисеринку №3. Кольцо замкнулось. Рис. 5-в. Получается схема плетения "пупырышек", только без переходов. Рис.5-г.

Для каждого знака набирается определенное количество бисеринок (в длину). Например; у Козерога бисеринок в длину 11 штук, а у Близнецов всего 5. Обращаем внимание на цвет бисеринок в знаке. Например: у Овна восьмая бисеринка красная.

Чтобы начать плетение другого ряда, рабочую нить выводим в последней бисеринке. У Овна это будет бисеринка №14. Рис.5-д. Далее продолжаем плести третий ряд. Набираем на нить бисеринку №15 и вводим иглу в бисеринку №14, №12. Не забываем нить подтягивать посильней. И так доплетаем весь рисунок.

Желаю успеха.

Задание на дом: Доплести знак. Приготовить кожу, замшу, мех, бисер, картон, нитки швейные, иголку.

ТЕЛЕЦ

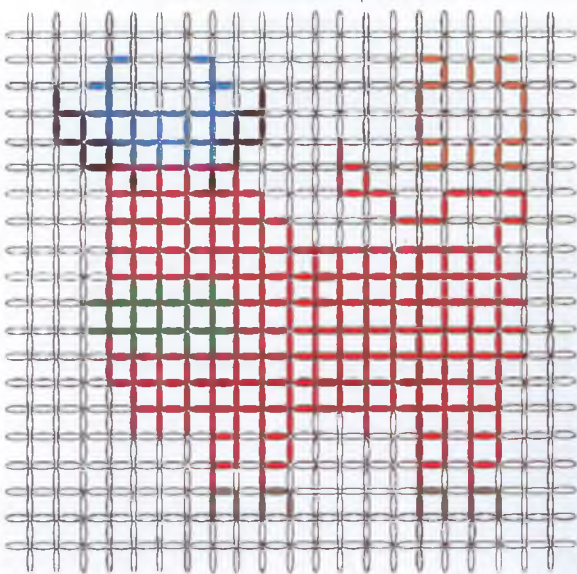

БЛИЗНЕЦЫ

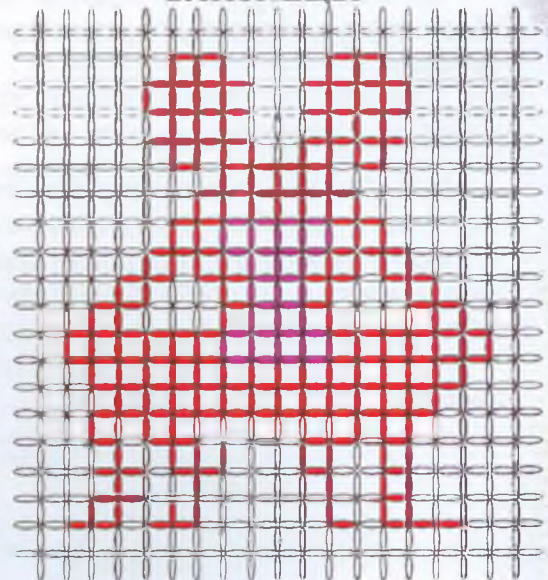

ЛЕВ



ДЕВА



СКОРПИОН



ВЕСЫ



РЫБЫ

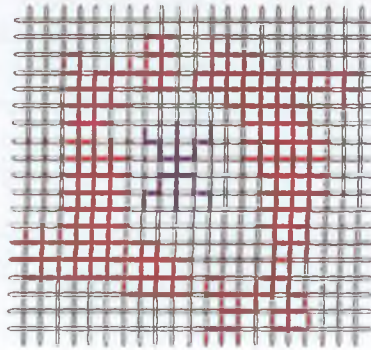

СТРЕЛЕЦ



РАК

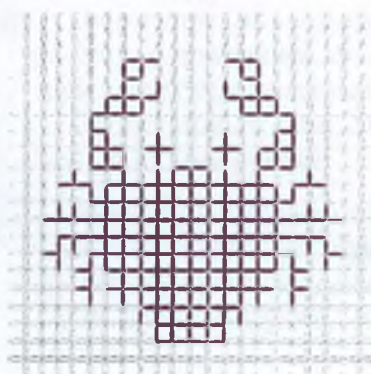

КОЗЕРОГ



ВОДОЛЕЙ

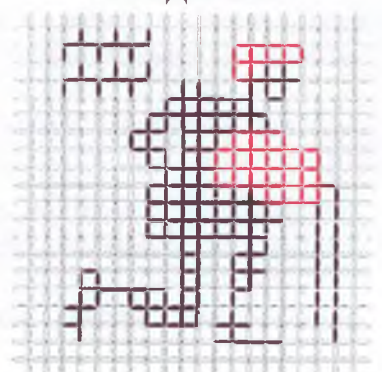

РУЧНОЕ ТКАЧЕСТВО



Рис. 5-а,б,в,г,д,е.



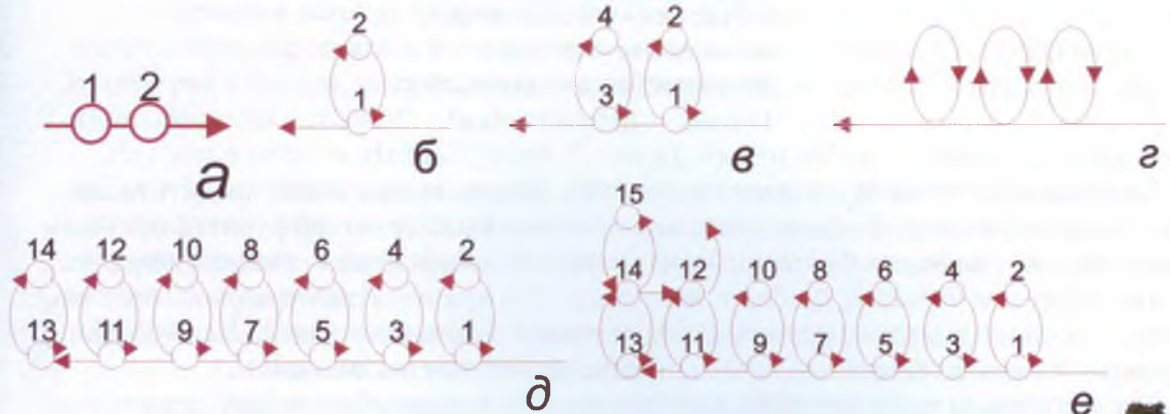

УРОК № 58-60

Тема: "**Цветы из проволоки, бисера и стекляруса**".

Задачи урока:

- Учить изготовлению цветов из проволоки, бисера и стекляруса.
- Закрепить знания «Правил безопасности труда с колющими и режущими инструментами».
- Воспитывать уважение к матери- женщине.

Оборудование урока: готовые изделия- цветы из проволоки, бисера, стекляруса, таблица «Правила техники безопасности труда с режущими и колющими инструментами», пословицы, стихотворения, подготовленные учащимися, медная проволока, би-сер и стеклярус разных цветов, салфетка, ножницы, леска, иллюстрации цветов, песня Шаинского «Песня про папу».

Методические рекомендации: Уроки по изготовлению цветов проводятся накануне Дня 8 Марта. Детям предлагается найти стихи, пословицы, песни о маме. На урок мож-но пригласить одну из мам учащихся.

Урок начинается с прослушивания песни Шаинского «Песня про папу».

Работа с пословицами:

- Сердце матери лучше солнца греет;
- Береги землю любимую, как мать родимую.

Стихотворение «**Дарите женщинам цветы**»
(читает ученик наизусть)

**Дарите женщинам цветы
Как символ вдохновенья
Охватит пламя красоты
Их лица на мгновенье.
Но не погаснет этот свет
Сквозь годы и ненастья.
Кто был однажды им согрет,
Тот знает цену счастья!**

**Дарите женщинам цветы,
От весей души дарите!
Доверьте светлые мечты,
Тревоги не таите.
И будет с вами навсегда
Их женское участие.
Кто дружбой женщины богат,
Тот знает цену счастья!**

Кстати, о празднике. Мудрая женщина Клара Цеткин предложила учредить Международный женский день именно в первый месяц весны. С ее легкой руки мы отмечаем этот праздник уже 86 лет. За это время он напрочь лишился идеологической подоплеки и стал праздником Весны, Любви и Женщины. Эти три понятия неразрывно связаны между собой невидимыми нитями. Именно весной мужчины сходят с ума от любви, а объектом их вожделенных желаний становится ее величество Женщина¹.

Тот, кто первым назвал женщин прекрасным полом, хотел, быть может, сказать этим нечто лестное, больше, чем сам предполагал...



У женщин более сильна прирожденная склонность ко всему красивому, изящному и нарядному.. Одним словом, благодаря женщинам можно отличить в человеческой природе прекрасные свойства от благородных; женщины даже мужской пол делают более утонченным...

Иммануил Кант

- Вы - смысл и высшая ценность бытия, воплощение человеческих представлений о красоте, гармонии и любви. Рад возможности сказать вам об этом в канун праздника 8 Марта²

*М. Занкиев, генеральный директор
ОАО «СН-МНГ»*

- Женщина - основа жизни. На Земле она - представительница грации и красоты, жрица любви и самопожертвования. Она - утешительница в бедах и горестях, радость и гордость каждого мужчины. Она - ангел-хранитель на всех ступенях его жизни³

А.П. Чепайкин, глава местного самоуправления.

- Несколько лет действует в городе «Женское движение». В связи с предстоящим праздником 8 Марта есть хорошая возможность вспомнить о женщинах, которые выделяются из общей массы прежде всего тем, что трудятся вдохновенно и упорно ради общих интересов, не считаясь со временем, не ожидая вознаграждений.

В правление «Женского движения» граждане обращаются с самыми разными проблемами, поэтому и круг его интересов, забот достаточно разносторонен и многопланов.

«Женское движение» протянуло руки помощи нуждающимся во внимании и заботе. Если каждый последует этому примеру, счастливых людей станет больше⁴.

Татьяна Мамонтова.

Далее учитель дает слово матери одного из учащихся. Она рассказывает о своей работе, о домашних заботах, о детях и чем она занимается на досуге. Показывает свои изделия, сделанные на досуге.

После теплых слов, сказанных в адрес мам, попытаемся изготовить цветы из бисера своими руками.

Учитель проверяет готовность учащихся к работе, материалы и инструменты, приготовленные к уроку. Особое внимание учитель обращает на медную проволоку. Она лежит рядом с ножницами.

На доске рисунки, иллюстрации различных цветов, самодельные таблицы цветов.

Цветы, хрупкие и нежные, воспеты в народных легендах, сказаниях, песнях и романсах, как мы привыкли к ним! Букет цветов - самый лучший подарок близким и друзьям...

... Старинная легенда гласит: богиня Флора, чтобы украсить землю и сделать людей добрее, превратила в цветы маленьких гномов и эльфов. С тех пор на земле много трав и цветов, которые не только умеют бережно хранить тайны, но и знают много забавных историй!

На Руси в ночь на Ивана Купалу (7 июля), только зайдет солнышко, шли в лес собирать лечебные травы, пели, плясали, гадали на венках. Самые смелые отправлялись искать огненный цветок папоротника, ведь обладателю этого цветка открывались все клады земли. Но мало кому удавалось найти чудо-цветок и подержать его в руках⁶

Вопросы: 1) *Кто знает легенду о цветах?* (Расскажите)

2) *Что вы еще знаете о цветах?*

3) *Какие цветы растут в наших лесах?* (Назовите)

4) *Из каких частей состоит цветок?* (Стебель, листья, цветок, пестик и тычинки)

2. газета «Мегнионнефтегаз- Вести», 5 марта, 1999 г. с.1.

3. там же.

4. там же.

5. Ж. Пудова В.П., Лежнева Л.В., Легенда о цветах, М.: Аким, 1998 г.

6. там же с. 1





Загадка. Во лугах сестрички - золотой глазок, белые реснички (*ромашка*).
Очень похожи ромашки на зонтики. По легенде эти цветы и были зонтиками ма-леньких гномиков. Сорвет гном ромашку и смело шагает под дождем. Дождевые капли стекают по белым лепесткам, шапочка, костюмчик и даже башмачки остаются сухими.⁷

ЦВЕТЫ.



Ромашка из бисера.



Рис. 1-а, б, в, г, д- последовательность плетения лепестка ромашки.

Ромашка из бисера.

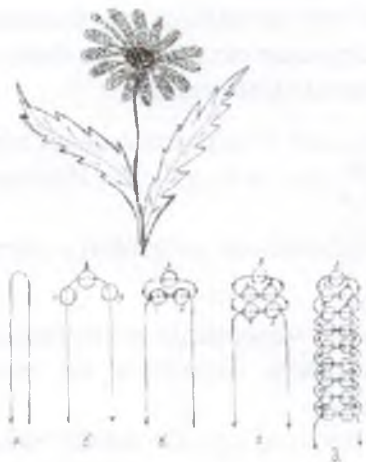

Рис. 2-а,б,в,г,д

Техника плетения цветов из бисера.

Внимательно рассмотрим таблицу (на доске) «Ромашка из бисера». Плетение начнем с лепестков (бисер белый).

Начинать плетение цветка нужно с верху лепестка (Рис. 1 б)

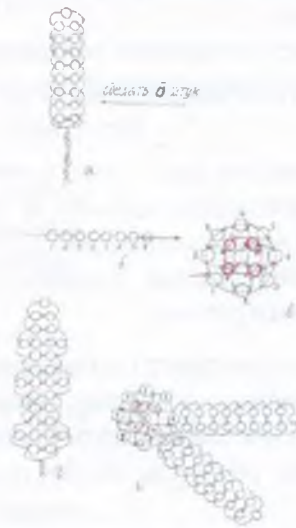
Отрезаем проволоку, надеваем 3 бисеринки (белые), затем один конец проволоки проходит через бисеринку 1,2. В плетении - 2 рабочих конца. После проволоки вырав-ниваем (одинаковая длина обеих проволок). (Рис. 1- в.). Затем на один конец проволоки набираем две белых бисеринки, другой конец проволоки проводим в эти бисеринки (Рис. 1-г).

Вновь на конец проволоки набираем две белые бисеринки, другой конец проволоки вводим в эти бисеринки. Проволоку подтягиваем. Получился четвертый рядочек, состо-ящий из 2^x бисеринок (Рис. 1-д). Плетение продолжаем по рис. 1а, б, в, г, д. Концы про-волоки скручиваем (Рис. 2-а.)



Для плетения середины цветка ромашки подбираем желтый бисер. Всего нужно 13 бисеринок. Рис. 2-в. На проволоку набираем восемь бисеринок, замыкаем их в круг. Один рабочий конец. На рабочий конец набираем бисеринку № 9 и проходим проволокой в бисеринку №2 и т.д., через одну бисеринку. Не забываем легонько подтягивать проволоку после каждой бисеринки. Получился центр ромашки (солнышко). К центру нужно присоединить лепестки ромашки (8 штук). Проволокой, оставшейся от центра, проходим через все бисеринки первого ряда. Если лепестки плохо держатся за центр цветка, нужно через все последние рядочки лепестков (бисеринки № 16, № 17) пропустить еще раз проволоку. Концы подтянуть, скрутить и обрезать.

В центр цветка вставляем толстую медную проволоку, концы которой выводим на др. сторону. Получился цветок на стебельке. Осталось сплести листочки.

Схема плетения листочка. Рис. 2-д. Листочек прикручиваем к стебельку. Проволоку можно закрыть зелеными нитками. Нитка накручивается на стебелек по часовой стрелке.

Легенлы о цветах.

Кн. Пудова В.П., Лежнева Л.В.

Легенда о цветах., М.: Аким, 1998 г.

Подснежник.

Богиня Флора пригласила всех на карнавал, всем цветам подарила костюмы: подснежнику - белый, розе - алый, одуванчику - желтый. Снег тоже пришел на праздник, но никто не захотел поделиться с ним своим нарядом, все испугались холода. Только нежный подснежник подошел к снегу, и они закружились в танце. С тех пор и появляется цветок среди снега, не боится морозов и стужи.

Колокольчик

В старину путешествовали на лошадях, их меняли на почтовой станции. А ямщики, разводившие почту, грузы и пассажиров, украшали упряжь колокольчиками. Быстро мчалась ямская тройка, весело - весело звенели колокольцы, где упали перезвоны, там и выросли колокольчики.

С июля по сентябрь цветут они на лугу, но сорванные цветы быстро вянут. Пусть они растут и от легкого ветра кивают своими головками.

Ландыш

По древнерусской легенде морская царевна Волхова полюбила прекрасного Садко. Узнав о его любви к Любаве, она в последний раз вышла на берег, чтобы послушать его волшебные песни, но не было его на берегу. Заплакала Волхова: где упали слезы царевны, выросли нежные серебристые ландыши.

Папоротник.

На Ивана Купалу собирают целебные травы. Крапивой, заячьей капустой запасались для лечения ран, душицей - на случай простуды. Всего не перечислить.

Сказочный цветок папоротника расцветает в Иванов день (7 июля) всего на несколько мгновений. Владелец этого цветка может повелевать всем, он войдет в любую сокровищницу, откроет любой замок, стоит только приложить к нему волшебный цветок. Полюбит хозяина папоротника любая девушка, сможет предсказывать буду-щее, повелевать всеми нечистыми духами.

Найти цветок трудно, но еще труднее удержать его в руках. Потеряешь папоротник - потеряешь волшебную силу и власть.





Цветочную тему можно продолжить, изготовив несколько цветов. Получится букет. Или сделать композицию из цветов.

Например, выбрали астру. Она набирается на проволоку из стекляруса.

Две ленты, собранные из стекляруса по порядку, собрать в бутон. Проволокой пройтись за концы «лент». Если считаете, что бутон получится неполный, можно собрать еще одну ленту из стекляруса. Собрали листик, и астра готова.



и т.д. 11 штук

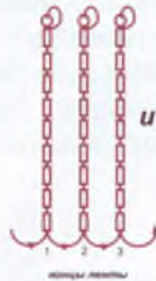

и т.д. 13 штук

Изготовим теперь из бисера, проволоки брошь. Работа интересная. Подарок замечательный!

Для работы приготовим зеленый бисер, одиннадцать красных стеклянных бусин, одиннадцать белых прозрачных бисерин, медную проволоку, булавку.

Внимательно рассмотрим таблицу «Цветы из бисера». Прежде чем, в дальнейшем, составляя схему для плетения цветка, каждый должен представить, как он будет выглядеть в готовом изделии.

Брошь из бисера

На рис. а, б - лист смородины в двух вариантах: лист настоящий и лист смородины, собранный из бисера.

Когда собрали вместе три листа, Рис. 4-б. Приспускаем в середину плотную проволоку, закручиваем оба конца и прикрепляем ягодки.

Ягодки собираются на проволоке из красных стеклянных бусин и бесцветного бисера.

Брошь готова. Поздравляю. Осталось пристегнуть к ней булавку

Сборка ягод.



ЦВЕТЫ ИЗ БИСЕРА



Лист смородины.



Веточка красной смородины.



Рис. 4-а,б

Миниатюра из бросового материала.

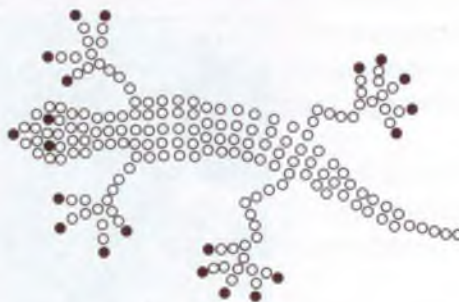

Несмотря на несомненную простоту изготовления, изделия на проволочной основе всегда эффективны за счет объемной формы. Этому во многом способствует материал основы, позволяющий придавать изделию любую форму, что трудно сделать при низании бисера на капроновую нить, не имея определенных навыков и опыта.

Очень популярны поделки из бисера в виде различных животных и насекомых, чья окраска строится на контрастной гармонии. Проволочная основа позволяет придавать изделию любую форму, а цветовая гармония делает их легко узнаваемыми⁸

Современная промышленность для упаковки продукции стала использовать синтетические полимерные материалы: полиэтиленовые пакеты, пленки, пластиковые стаканчики, коробочки, бутылки и многое другое. Такие упаковки легки, прочны, практичны, красивы. После использования их выбрасывают и надолго загрязняют окружающую среду: полимерные материалы практически не разлагаются⁹.

Немного пофантазировать - получается вот такая миниатюра в полиэтиленовой крышке. А чтобы ее оживить, используем и анималистические украшения.

8. кн. Школа соврем. Бисероплетения, С-П.: ИД «МиМ», 1999 г. с.42
9. кн. Цамуталина Е.Е. 100 поделок из ненужных вещей. Ярославль, Академия развития. Академия К», 1999 г. с. 72





Словарная работа.

- ✓ Анимальный (от латинского animal- животное) (биол.) 1. Животный, относящийся к животному.
- ✓ Художники, работающие в анималистической живописи называются анималистами¹⁰.

В этой миниатюре можно использовать или мотылька, или ящерицу. Ящерица плетется на медной проволоке с головой. Два рабочих конца. Лапки плетутся по ходу плетения туловища, а не отдельно. При окончании плетения туловище ящерицы получается прямое.

Когда ящерицу будете пришивать на крышку, то туловище и лапки немного согните.

Туловище и голову ящерицы можно сделать объемными. Для спинки бисер подбираем темно-зеленый, брюшко-желтое. Набрав первый рядочек по схеме, столько же бисеринок набираем и для брюшка, возвращаем проволоку в первые бисеринки. Можно туловище ящерицы набирать и на леске, но в любом случае будет два рабочих конца.

Миниатюра обязательно должна получиться. Желаю успеха.

Попробуйте сами придумать рисунки для миниатюры.

Домашнее задание: Придумать эскиз любого цветка, нарисовать его в рабочей тетради. Приготовить кожу, замшу, свечку, бисер, бусинки, блестки, пр. карандаш, обмылок, салфетку.



Воротничок – уголок.
Ящерица.(авторская).
Мотылек.
Бисер. 2001 г.

УРОК № 61-66

Тема: "Кулоны из меха, кожи и бисера".

Цель:

- Учить приемам работы с кожей, мехом и бисером.
- Учить использовать в работе бросовые материалы: кусочки кожи, меха.

Оборудование урока: готовые изделия: кулоны из меха, замши, кожи и бисера, таблицы - схемы изготовления кулонов, кожа, замша, бисер, капроновая нить, иголка, ножницы, спички, свеча, картон, резак, шаблоны для кулонов (этикетки от товаров), клей ПВА.

Методические рекомендации: Урок начинается с проверки домашнего задания. Составление эскиза к миниатюре. Лучшие эскизы уч-ся рисуют на доске. Все работы оцениваются самими уч-ся. Учитель сообщает тему урока и задачи урока.

Вопрос: *Приходилось ли вам когда-либо переделывать вещи? Что обозначает слово ремейка?*

- ✓ **Ремейка-remake** (англ.)- переделка. Одно из интереснейших видов творчества. Сырьем служит использованный материал. Старые материалы получают новую жизнь.

Сегодня на уроке таким материалом у нас будут: кусочки меха, кожи, замши.

Небольшая экскурсия в историю

Каждый из нас знает, что первобытные люди с успехом использовали шкуры животных, чтобы защитить себя от превратности погоды, но жила такая шкура недолго, так как на нее губительно действовали вода и перепады температур. Собственно, поэтому лишь немногие предметы из кожи, изготовленные древними умельцами, дошли до наших дней. Со временем люди научились продлять жизнь шкурам: при раскопках гробниц в Египте и Двуречье, относящихся к 5 веку нашей эры, археологи обнаружили рисунки на стенах, отображающих процесс выделки шкур. Сохраняли шкуры, высушивая их в растянутом виде на солнце, втирая в поверхность кожи жир и хорошо разминая ее, либо комбинируя эти два примитивных способа дубления.

Чего только ни делали мастера того времени из кожи: одежду и обувь, различную посуду, торбы, футляры. Надутые овечьи шкуры, снятые чулком, служили отличным средством передвижения по воде, из шкур, натянутых на каркас, изготовляли лодки, а кочевые племена подобным образом строили свои жилища. Воинам щит из кожи не раз спасал жизнь, а барабан поднимал боевой дух.

Вначале это были чисто утилитарные вещи, но древнему человеку, как и нам с вами, тоже хотелось как-то выразить себя. Нашлись ремесленники с творческим подходом к работе, которые и явились праотцами художественной обработки кожи, честь и хвала им за это. Если будете в Египте в Долине царей, обязательно взгляните на самые древние произведения искусства из кожи (1350 в. до н.э.), они сохранились в гробнице Тутанхамона, - это расшитые одежды жрецов, сандалии, украшенные золотом, различные предметы обихода. Впрочем, в их отделке использовали крашения кожи, аппликацию, даже простейшую гравировку.

С появлением письменности мастера Пергамского царства научились выделывать шкуры особым образом, получая материал, похожий на бумагу - пергамент.

С развитием переплетного дела расцветала и техника художественной обработки кожи.

Приятно знать, что наши древние предки - скифы тоже были мастерами обработки кож: в курганах на Горном Алтае ученые нашли кожаные сосуды, коробки, упряжь, датированные 5-1 вв. до н.э.. В качестве декора применялась, в основном, аппликация, но уже встречаются тиснение и татуировка (оказывается, ее делали не только на живом теле).

По свидетельству летописцев, кожевенный промысел у славян был известен в 6-7 вв., правда, кожаных вещей до нас дошло мало, чаще всего это была обувь из дубленных шкур.

Производство кож на Руси успешно развивалось, во многом порой опережая просвещенную Европу. Только здесь вырабатывалась цветная шагрень, сафьян великолепного качества, уникальных цветов, красная юфть, экспортировавшаяся за границу вплоть до 1914 года. 4

Вековые традиции обработки шкур передавались из поколения в поколение у народов Крайнего Севера, Сибири и Дальнего Востока²

Не научись человек тысячелетия тому назад сохранять кожу, снятую с убитого зверя, не было бы и нашего искусства.

Что такое кожа?

- ✓ Кожа - материал, выработанный из шкур животных, морских зверей, рептилий, имеет волокнистое строение. Различают кожу обувную, шорно-седельную, техническую и одежно-галантерейную³.
- ✓ Замша (от польского *zamsz*), жирового или комбинированного (формальдегидно - жирового) дубления, выделанная из шкур оленей, овец, диких коз и т.д. Характеризуется мягкостью, бархатистостью, водонепроницаемостью. Изготавливают обувь, перчатки, одежду⁴.

Б.





Приступая к работе с мехом, замшей и кожей, мы еще бережнее будем относиться к этим материалам. Многие люди приложили к ним свои знания, умения, фантазию. А мы из них сделаем кулоны различной модификации, форм, т.е. дадим этим материалам вторую жизнь.

Этимология слов- «кожа, замша, ремейка, камус» записать в рабочую тетрадь.

На доске: Знания, которые «отработали» только глазами, не пропустив через руки, быстро уйдут, как будто их и не было, руки же помнят ремесло всю жизнь⁶!

После того как учащиеся познакомились с материалами, учитель обращает их внимание на кулоны, вывешенные на доске.

- Вопросы:
1. Из каких материалов сделаны эти кулоны?
 2. А как они собираются?
 3. На чем держится цепочка?
 4. Чем режут кожу, замшу, мех?
 5. Зачем нам линейка, обмылок и резак (лезвие)?

Внимательно посмотрите на таблицу кулона «Чум». Основные его части: кулон и цепочка. В середине кулона- чумы, по краям нашит бисер. Бисер набран на капроновую нить и пришит, чумы к основе приклеены. Чумы и бисер расположены на коже, кото-рая имеет форму капельки. Таких капелек из кожи нужно вырезать две детали. Чумы выкраиваем из замши контрастных цветов. Приклеиваем их (клей ПВА) в середину ка-пельки. Нашиваем бисер по краям капельки и по рис. 1-а. Бисер набираем на капроно-вую нить. Все узелки остаются на изнаночной стороне капельки.

На кожаной стороне камуса с длинным ворсом чертим полоску 2-3 мм шириной, длина - размер периметра капельки. Вырезаем лезвием или хорошим резакром ровную полоску и приклеиваем эту полоску (камус) к капельке с изнаночной стороны.

Далее плетем цепочку «крестик» и пришиваем ее к капельке сверху. Осталось закрыть рабочие нитки с изнаночной стороны. Всю изнаночную сторону обмазываем кле-ем ПВА и накладываем сверху изнаночной стороной другую капельку, вырезанную заранее. Кулон положить под груз. Изделие готово.

Розыгрыш «Непослушный коробок».



Рис. 1.- общий вид кулона

Элементы кулона «Чум».

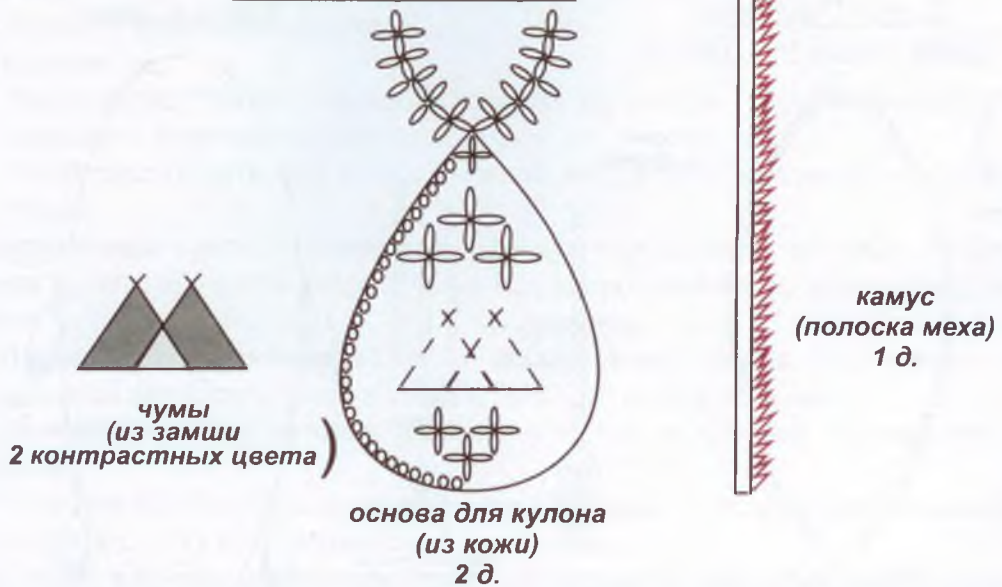

Камусы (саамск), куски шкуры с ног оленя, зайца, песца и пр. Используется для подбивки лыж, изготовления и украшения меховой обуви, рукавиц и одежды у многих народов Севера и Сибири⁷

У нас в детстве говорили про любителей похвастать силой «Силач Микула выжима-ет два венских стула и мокрую тряпку...». Если у тебя среди друзей есть любители по-хвастать бицепсами, предложи им такую шутку: одним ударом кулака сломать пустой спичечный коробок?

Конечно, они скажут, что смогут. Теперь высыпь из короба спички, поставь верти-кально внутреннюю часть короба, а не нее перпендикулярно сверху - наружную.

Чем теперь сильнее бабахнет твой приятель, тем сильнее отлетит в сторону, совершенно не помятый коробок.

А происходит вот что: части короба находятся в неустойчивом равновесии, и сила, направленная сверху, выводит их из этого равновесия. Чем больше сила, тем быстрее нарушается равновесие и тем быстрее «выстреливают» в сторону части короба. ⁷

Задание для самостоятельной работы.

Рассмотрите таблицу др. кулонов: «Солнышко», «Север». Из составные части: кулон, цепочка, висюльки (подвески), используемые материалы при из изготовлении. Можно вместо кожаных кулонов использовать этикетки от товаров. Они тоже бывают из различных материалов и разных форм.

И еще, не ждите готовых указаний типа: сюда приклейте цветок, а здесь загофри-руйте кусочек кожи; ведь если вы все будете делать одно и то же, исчезнет неповтори-мость изделия.

Предлагаю самим составить, в рабочей тетради, схему для кулона. Подключите свое воображение, используйте свою фантазию, полученную информацию и за дело.

Составив схему для кулона, учащиеся подбирают материал для его изготовления.

Материал раскладывается на столе. Выкраиваются детали, подбирается бисер. На следующем уроке начать сборку изделия.

Домашнее задание: В рабочей тетради нарисовать еще две схемы для кулонов из кожи, меха, замши и бисера. Приготовить материалы для сборки кулона.





Кулон «Солнышко»
(кожа, замша, мех, бисер)

Кулон «Север»



скрученные полоски
подержать над
пламенем свечи

подвеска
из меха
3 д.



Формы подвесок для
КУЛОНОВ



Урок № 67-68

Тема: Кулон «Сердечко» из бисера.

Задачи урока:

- Закрепление знаний плетения изделий из бисера монастырским или плоским способом плетения.
- Воспитывать интерес к поиску нужной литературы (материала) к изучаемой теме.

Оборудование урока: Готовое изделие – кулон «Сердечко» из бисера. Таблицы плетения кулона, бисер 3х цветов, леска 0,2, капроновая нить, иголка № 1, белая салфетка.

Методические рекомендации: В начале урока учитель рассказывает, как появилась идея плетения кулона, на тему «День Святого Валентина».

Демонстрируется готовое изделие – кулон «Сердечко» на цепочке и с висюльками.

Задаются вопросы: Какой бисер использован в изделии? Почему именно такой цвет? Какой метод плетения использован?

- Не так давно в России стали появляться «Валентинки - открытки с изображением сердечек, целующихся голубков, сплетенных розочек и прочей милой чепухи, символизирующей нежные чувства в виде милого подарка.

Как же отмечают День Влюбленных?

Откуда пришел к нам этот праздник?

Легенды о Святом Валентине.

Историй, легенд и слухов о Святом Валентине ходит немало. Так как он – Святой Валентин, подаривший всему миру День Влюбленных?

Говорят, что на самом деле святых Валентинов, умерших в Древнем Риме в 269 (по другим источникам в 270) году и почитаемых в один и тот же день, было два. Деяния их уже давно стали легендой, и теперь уже никто точнее не помнит, какому же из них был посвящен праздник. Известно только то, что один из них, более молодой, был в Риме проповедником и врачом. Во время гонения на христиан императора Клавдия он был казнен. Другой Валентин, епископ Тернийский, жил недалеко от Рима и погиб смертью мученика от рук язычников в том же 269 (270) году.

Многое в легендах о Святом Валентине совпадает и переплетается, но каждая из них имеет какой – то свой нюанс, который делает ее отличной от других:

В древнем Риме когда-то жил врач по имени Валентин. Его называли «гастрономическим доктором», т. к. он всегда был озабочен тем, чтобы лекарства, которые он предписывал принимать больным, имели приятный вкус. Для придания восхитительного вкуса лекарствам он смешивал горькие микстуры с вином, молоком или медом. Он промывал раны вином и использовал травы для облегчения боли.

Святой Валентин также был проповедником. И хотя в те времена христиане в Риме преследовались, он стал священником. Валентин жил во времена Клавдия II, славившегося множеством захватнических войн.





Когда у Клавдия возникли проблемы с набором новых солдат в армию, он решил, что причина кроется в привязанности солдат к своим женам и семьям. И отменил свадьбы и помолвки.

И Валентин стал не только молиться о здоровье своих пациентов, но и тайно венчать влюбленные пары. Однажды тюремщик римского императора постучал в дверь Валентина. За руку он держал свою слепую дочь. Он узнал о чудесном врачевании Валентина, и умолял Валентина излечить дочь от слепоты. Валентин знал, что недуг девушки практически неизлечим, однако он дал слово, что сделает все возможное, чтобы ее вылечить. Он назначил девушке мазь для глаз, и сказал прийти через некоторое время. Прошло несколько недель, но зрение к девушке так и не вернулось. Однако тюремщик и его дочь не сомневались в своей вере в доктора Валентина и продолжали принимать назначенные травы и настои.

А в это до императора дошли слухи о тайных венчаниях, которые проводил Валентин. И в один из дней римские солдаты ворвались в жилище Валентина, уничтожили лекарства и взяли его под арест.

Когда отец больной девушки узнал об аресте Валентина, он хотел вмешаться, но был не в силах чем-либо помочь. Валентин знал, что скоро его казнят. Он попросил у тюремщика бумагу, ручку и чернила и написал девушке прощальное любовное письмо. Валентина казнили в тот же день, 14 февраля.

Другая легенда рассказывает о священнике Валентине, святом великомученике, родившемся в третьем веке нашей эры в городе Тернии Римской империи. В то далекое суровое время император Рима Юлий Клавдий II запретил воинам жениться, дабы не отвлекаться от главных дел. Молодой священник Валентине тайно венчал желающих и за это был приговорен к смерти. В тюрьме он познакомился с дочерью надзирателя Джулией. Перед казнью он оставил девушке письмо с объяснением в любви. Его казнили 14 февраля. Согласно другим представлениям, в него влюбилась слепая дочь тюремщика. Валентин, как священник давший обет безбрачия, не мог ответить на ее чувства, но в ночь перед казнью (13 февраля) прислал ей трогательное письмо.

Символично, что дата казни св. Валентина совпала с римскими торжествами в честь Юноны, богини любви. Впоследствии Валентин был похоронен в Риме (по другим данным, часть его мощей находится на его родине в г. Тернии, а часть – в церкви св. Антония в Мадриде).

Есть еще одна легенда, которая гласит: в те далекие времена в Римской Империи жил – был юноша по имени Святой Валентин. Он очень любил детей и всегда проводил много времени с ними. Дети тоже боготворили его. Они жили дружно, радостно и счастливо. Но когда Римский Император узнал, что Святой Валентин не поклоняется тем богам, которым по его приказу было принято поклоняться в этой стране, его заключили в тюрьму. Дети очень скучали без своего старшего друга, часто приходили к тюрьме, приносили ему записочки с признаниями уважения, о любви и тоски. Но, ни чего не спасло Святого Валентина. Предположительно, его казнили 14 февраля в 269 или в 270 году до н. э.

Неудивительно, что о Валентине не забыли и избрали покровителем всех влюбленных. Как христианский мученик, пострадавший за веру, он был канонизирован католической церковью. И в 496 году римский папа Геласиус объявил 14 февраля днем Святого Валентина.

Как все было на самом деле, мы не знаем и уже никогда не узнаем, но, несомненно, одно Святой Валентин действительно погиб во имя Любви. И этой Любви было ему отпущено удивительно много на одну его короткую жизнь – любовь к Богу, любовь к прекрасной девушке, любовь к людям вообще, которым он помогал и как священник, и как врач, и как просто прекрасный человек с огромной, творящей добро душой.

Символы любви.

Сердце – когда-то люди верили, что чувства, такие как любовь, удача, гнев или опасения, находятся в сердце; позже стали считать, что только чувства любви находятся в сердце. Так что сердце в наше время – это символ любви и дня Святого Валентина.

Красная роза – любимый цветок Венеры, богини любви. Красный цветок – это цветок любви.

Кружева – сотни лет назад женщины носили с собой кружевные носовые платки. Если дама роняла носовой платок, мужчина, находящийся рядом с ней, должен был поднять платок и вернуть его женщине. Иногда дама специально роняла кружевной платок, чтобы познакомиться с понравившимся ей мужчиной. Скоро кружева стали полностью ассоциироваться с любовным романом. Вот почему в наше время для упаковки подарков на День Святого Валентина часто используется упаковочная бумага в виде кружева.

Перчатки – когда-то, если мужчина хотел жениться на женщине, он «просил ее руки». Рука стала символом любви и брака. Вскоре перчатки также стали символом брака.

Кольца – в большинстве стран люди во время помолвки и свадьбы обмениваются кольцами. Два-три столетия назад в день Святого Валентина было очень популярно устраивать помолвки.

Птицы любви – голуби считаются любимыми птицами Венеры. Они всю жизнь не меняют пару и совместно заботятся о птенцах. Эти птицы – символы верности и любви, а также символы дня Святого Валентина.

Купидон – сын Венеры, богини любви. Он может заставить человека влюбиться выстрелом одной из своих волшебных стрел

Схема плетения кулона «Сердечко». Ко Дню Святого Валентина (14 февраля)

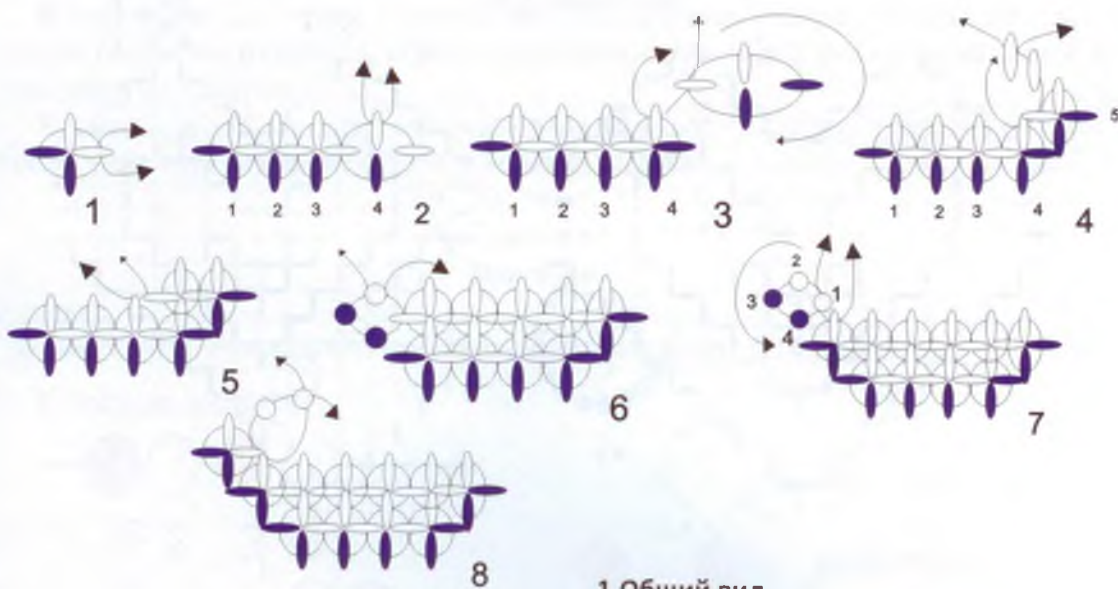

1. Общий вид.

3. Увеличение стороны направо.

7. Увеличение стороны налево.





Практическая работа.

Начало плетения кулона «Сердечко» ведется так же как плетение православного крестика. Урок № 37-41. Стр. 70. Плетение 5-го крестика: На леску № I нанизываем 4 бисеринки. Далее смотрим схему плетения «Сердечка». Всю схему плетения проговаривает один ученик, другие следят по схеме. Особое внимание уделяется увеличению сторон «налево», «направо». Если сторона пошла на уменьшение – лески выходят из верхней бисеринки крайнего крестика.



Не забываем зацепляться за предыдущий ряд.

Внимательно смотрим на цвет набираемых бисеринок.

На каждом уроке проводится зарядка для глаз. Урок № 37, с. 73.

Минута отдыха.

Вспомните пословицу в которых есть число «1 и 7» (один и семь).

Можно пословицы написать на доске:

1. Семь раз отмерь – один отрежь.
2. Вот порог на семь дорог.
3. Семь пятей во лбу.
4. Один с сошкой – семеро с ложкой.
5. Семеро одного не ждут.
6. Семь пятниц на неделе.
7. Семь бед – один ответ.
8. У семи нянек, дитя без глазу.

Вопрос: О чем говорится в каждой пословице?

Висюльки 1, 2.

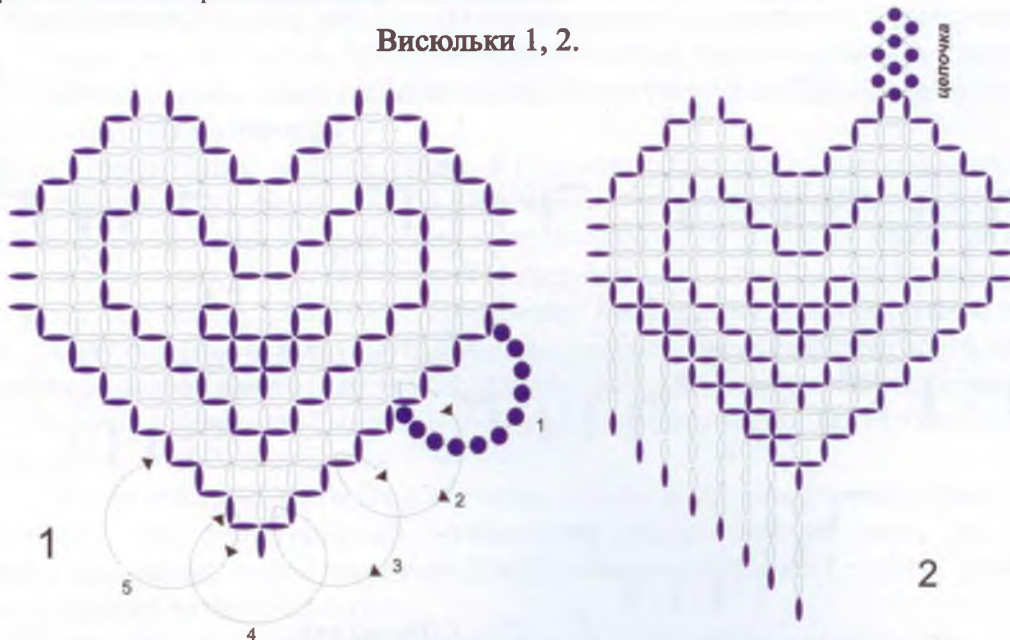

Висюльки и цепочка плетутся на капроновой нити.

Задание на дом.

1. Доплести кулон «Сердечко».
2. Нарисовать к пословицам «7 и 1» рисунки.
3. Приготовить ответ на вопрос: Какие сказки имеют в заглавии числа «7 и 1»?

Урок 69-70.

Тема: Плетение перстня из бисера, стразов, бусин.

Задача урока: Закрепление знаний, полученных на предыдущих уроках, при работе с бисером. Развитие фантазии, умение читать схемы плетения самостоятельно.

Оборудование урока: Готовое изделие (несколько различных перстеньков) из бисера, стразов, бусинок. Таблицы плетения перстней. Бисер различных цветов, стразы – камешки, бусинки, леска 02., салфетка.

Методические рекомендации: Рассказ о том, как появилось желание украсить девочкам пальчики на руках. Как выбирать украшения.

Урок начинается с демонстрации готовых изделий, сплетенных и законченных дома.

Вопрос: Кто вспомнил еще пословицы на тему «7 и 1»? Вывешиваются рисунки, нарисованные дома, на тему этих пословиц.

Азбуку бисероплетения вы почти освоили. Уже сделаны, наверно, фенечки и себе и сестренке, и подружке.

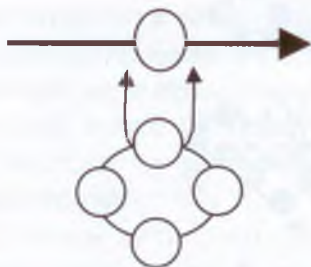

Это плетение в одну рабочую нить.

Это плетение в две рабочие нити (Вернее нить одна, а работают два ее конца.)

Но время прошло, появились новые песни, новые группы, новые симпатии. За зимой идет весна, а за ней спешит лето. Как хочется быть такой же сверкающей, такой же блестящей, как эти разноцветные бисеринки на солнышке.

Я предлагаю вам узоры – схемы для супермодных украшений для девочек – кольца и перстни из бисера, стразов (стеклянных бусинок), придуманных мной в ходе работы с бисером.

Я уверена, что вас ждет необыкновенный взлет фантазии, а как результат – прелестные оригинальные фенечки, колечки, перстни.

- Желание
- Терпение
- Фантазия

Справка.

Бывают бусы, и украшения из стекла, пластмассы – это бижутерия.

Кольцо на мизинчик.

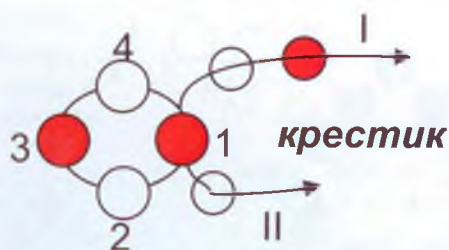
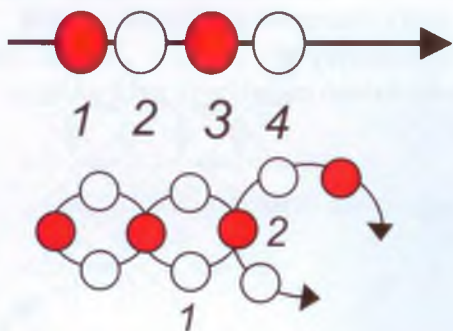

Две рабочих конца лески.



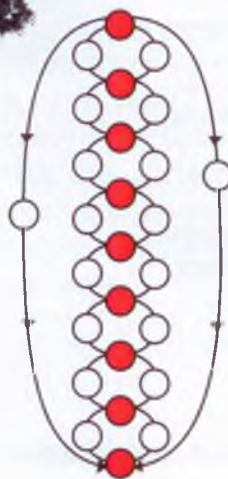

После 6-7 набранных крестиков, мерить кольцо на пальчик.

Если считаете, что крестиков достаточно, соединяйте их с первым крестиком. Наберите на оба конца по 1 бисеринки. Соединять нужно, пройдя внутрь в 1, 2, 3 крестик. Лишнюю леску обрезать и поджечь спичкой (0,1 см.).

Перстень № 1. 2005 г.

Центр плетения перстня.

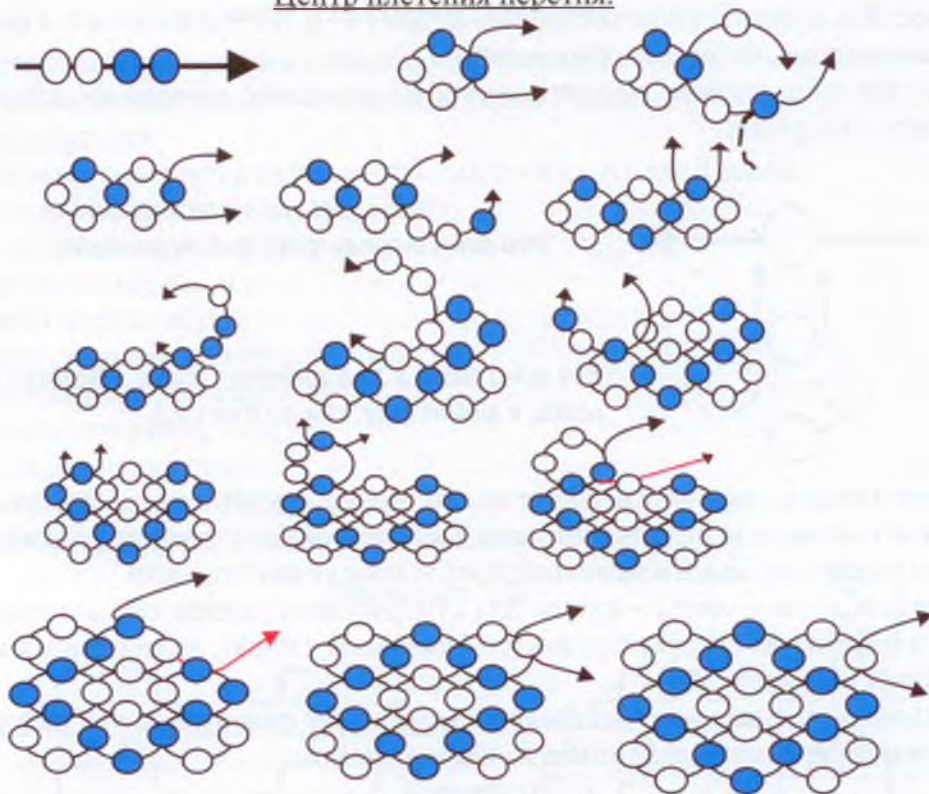

Цепочка для перстня.

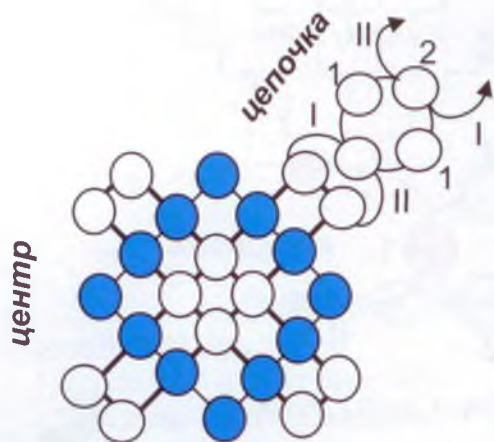

На одну леску набираем две бисеринки, на другую – одну бисеринку. Второй леской входим в бисеринку №2. И так плетем до нужного размера охвата пальца.

Место соединения цепочки с центром.

Как выбирать украшения.

Уборы, т.е. серьги, брошь, браслет, запонки, ожерелье,- все это строго должно подчиняться известным правилам, так как и в этом отношении следует соотносываться с возрастом и временем.

Молодые девушки никогда не носят бриллиантов. Во многих же местах обычай не позволяет их надеть даже в церковь на свадьбу.

Подходящими украшениями для девушки могут быть несколько ниток жемчуга, кораллы,

бирюза в отделке, а la russe, т.е. в серебре или же в золоте, медальон или крест на черной бархотке, золотые часы с тонкой цепочкой.

Девушки за 20 лет могут носить и более дорогие украшения, конечно, не бриллианты, но гранаты, аметисты, камни, эмалированные вещи. Девушке не годится носить колец, за исключением простенького кольца хотя бы с маленьким бриллиантом или жемчужиной на безымянном пальце левой руки.

Замужние женщины имеют право носить все драгоценные камни.

Кольцо с печатью мы считаем не подходящим для дамы, исключением может быть особа пожилая, имеющая старинную гербовую печать, и в этом случае кольцо на мизинце правой руки.

Днем носят цветные камни, массивные золотые вещи и камни, бриллианты же больше подходят к вечеру, ожерелье бриллиантовое можно надеть только на бал, и то при декольтированном платье.

Вообще надо относиться очень осторожно к выбору и количеству надеваемых украшений, ничто не может произвести большего безвкусия, чем драгоценные вещи, надетые во множестве и свидетельствующие об отсутствии малейшего чувства изящного.

Считаем нелишним заметить, что и в украшениях должна господствовать гармония, и надеть золотую цепочку к вещи филигранной работы или бирюзовую брошку к серьгам, украшенным сапфиром или изумрудом – не свидетельствовало бы о развитом вкусе носящей их особы.

(Из книги «Хороший тон» - 1881 г)

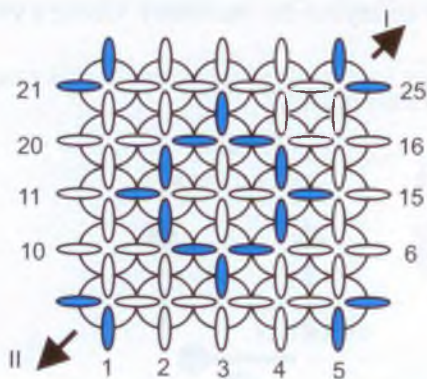

Середина новых перстней.

I. Начало плетения цепочки.

II. Конец плетения цепочки.

Усложненный квадрат.

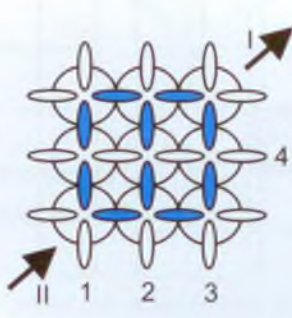
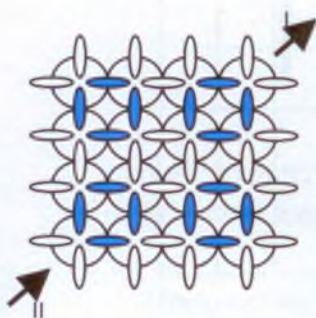



Перстень № 2.

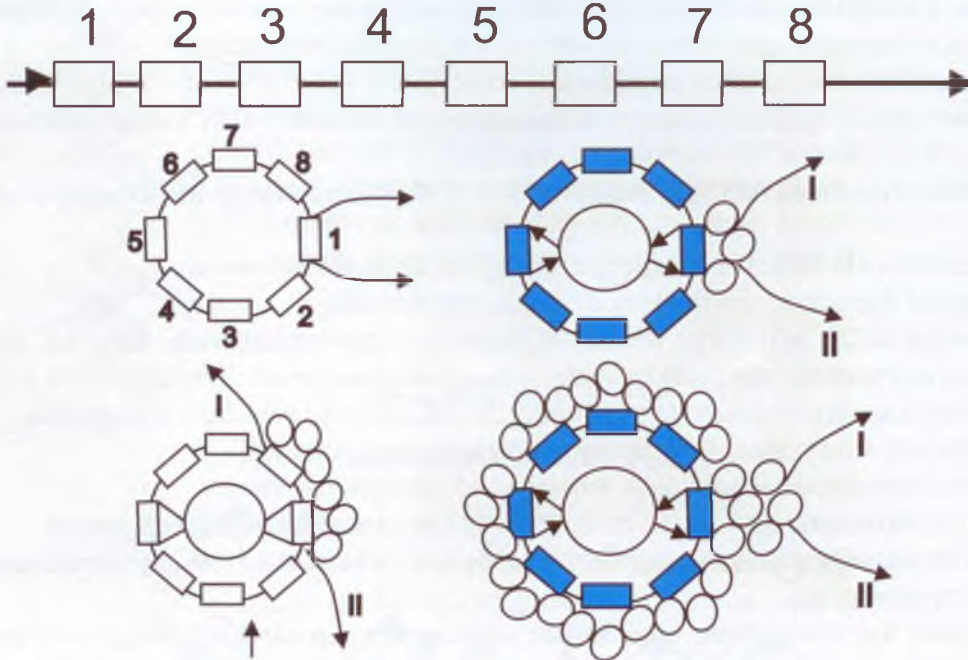

Одна рабочая леска.

Плетение цепочки 2б. и 1б.

Наряду с осмыслением и освоением прошлого, традиций мастеров идет непрерывное изучение декоративных и художественных возможностей бисера. Современная практика бисероплетения не только возродила отечественную школу, но и значительно обогатила ее новыми техническими приемами. Используя в основе простую цепочку, современные мастера добиваются большего разнообразия своих работ непрерывной разработкой все новых и новых оригинальных приемов низания.

С чем я с вами и делюсь. Разработкой плетения перстней из бисера. Поле деятельности обширное. Продолжаем изготавливать украшение из бисера низанием на леску.

Таблицы с «Перстень-1» и «Перстень-2» нижутся по-разному. Общее у этих способов два рабочих конца лески.

Отдыхаем. Задачи со спичками.

Рак
(из спичек)

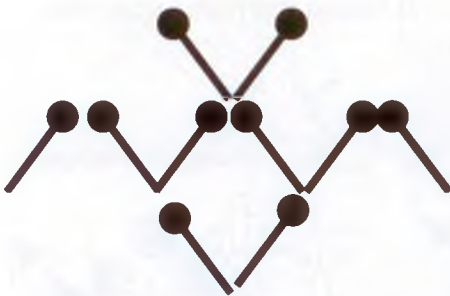

Переложи 3 спички так. Чтобы рак полз в противоположную сторону, т. е. на тебя.

Совок
(из спичек)



Переложи 2 спички, чтобы Совок оказался без мусора.

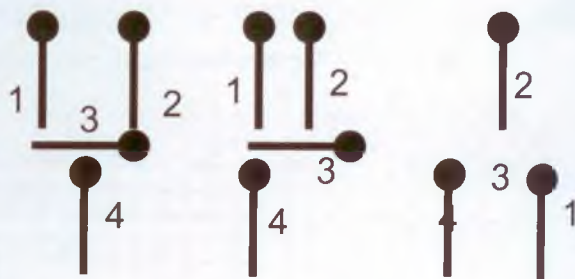

Домашнее задание:

Сплети из бисера: кольцо и два браслета. Приготовить на урок бисер 4-х цветов, одинакового калибра (среднего размера), салфетку, иголку для бисера, леску.

Урок 71-73

Тема: Плетение салфетки из бисера.

Задача урока: Учить составлять рисунок с иллюстрации (картинки) для плетения бисером.

Закрепить знания и умение плетения бисером монастырским (плоским) плетением.

Оборудование урока: Готовая салфетка из бисера.

Таблица плетения салфетки, составленная по рисунку. Схема плетения салфетки.

Бисер четырех цветов, леска.

Методические рекомендации: Рассказать о том, как появилось желание с иллюстрации по вышивке с нитками, переложить на плетение бисером.

Просмотр сплетенных перстней. Отметить тех, кто придумал схему плетения отличительную от других.

Рассматривание картинке вышивки для диванной подушки (на доске) из журнала «Работница». Крестик в вышивке это одна бисеринка.

Вопрос: Как из этого рисунка № 1 сделать схему для плетения бисером?



клеточка



клеточка из бисер

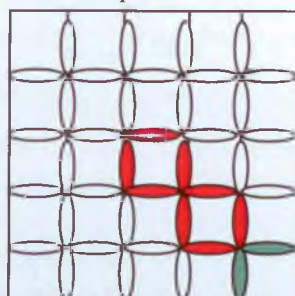

Построение рисунка по клеточкам из бисера.





Схема № 1.

Четвертая часть рисунка для плетения бисером.

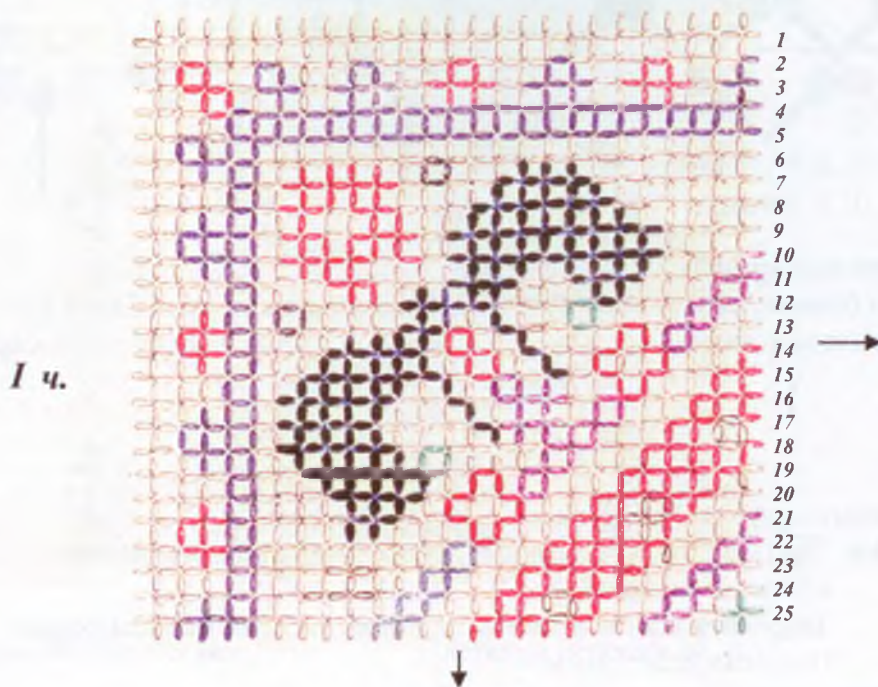

Всего в рядочке 50 крестиков (в длину и ширину салфетки).
верх

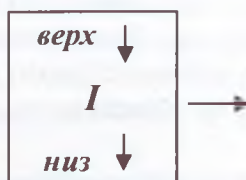
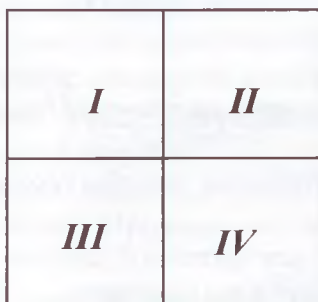

низ

Для удобства плетения схему переворачиваем. (то есть то что было «верхом», оказалось внизу). Первый ряд (25 крестиков) одного цвета (белые). Плетется обыкновенная цепочка из 24 крестиков на леске.

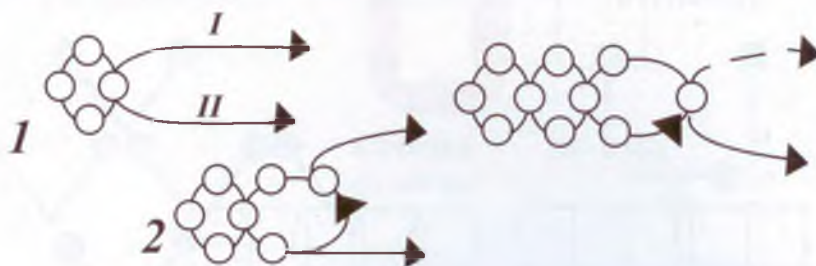

Лески выравниваются. Получаются два рабочих конца.

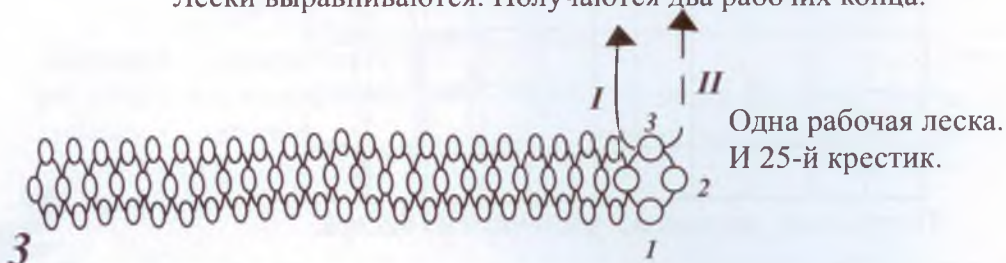

- Лески «шли» вправо, а теперь поднялись вверх.

Начало плетения второго рядочка. Одна рабочая нить. Заходим рабочей нитью в соседний крестик.



Второй ряд и последующие нижутся бисеринки по 2 штуки. Смотреть надо на верхнюю бисеринку следующего крестика. Затем вторую нижнюю.

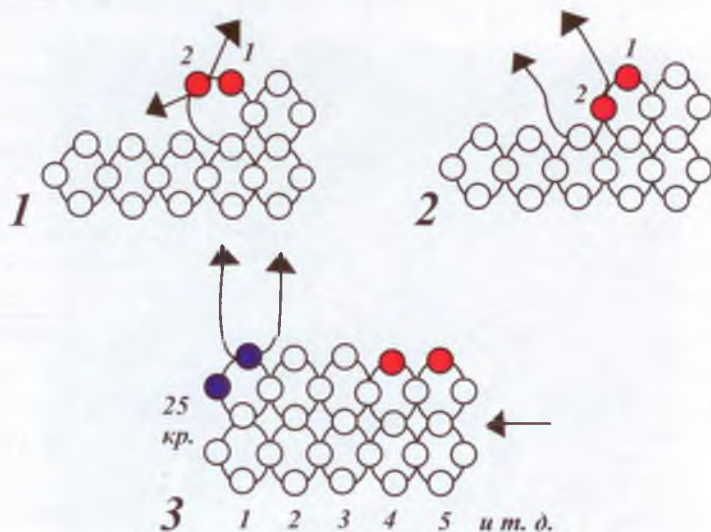

Конец плетения 2-го ряда.

На «схеме №1» стрелочкой показано, куда нужно низать бисеринки, т. е. продолжать плетения салфетки. В какую сторону нижем? Ту сторону поворачиваем на себя (схему-№1).

КОМПЛЕКС УПРАЖНЕНИЙ ДЛЯ ПРОФИЛАКТИКИ ЗРИТЕЛЬНОГО УТОМЛЕНИЯ.

1. Продолжительность 3-5 мин. Сядьте поудобнее, спина прямая, глаза открыты, взгляд устремлен вперед.
2. Взгляд смещайте по диагонали: влево – вниз - прямо, вправо – вниз положении. 3-10 раз. Дыхание произвольное.
3. Круговые движения глаз влево пальцами в направлении от носа к векам. Или: закройте глаза и подушечками ладони, и вправо. Сначала быстро, потом как можно медленнее. 1-10 кругов в каждую сторону.
4. Посмотрите на кончик носа, затем в даль. 5-7 раз.
5. Посмотрите на кончик пальцев или карандаша, удерживая его на расстоянии – прямо, влево – верх – прямо и постепенно увеличивайте задержки в отведенном 30 см от глаз, затем вдаль. 5-7 раз.
6. Посмотрите прямо перед собой пристально и неподвижно, стараясь видеть более ясно, затем моргните 5-7 раз. Сожмите веки, затем снова моргните 5-7 раз.
7. Помассируйте веки глаз, мягко поглаживая их указательным и средним касаясь очень нежно, проводите по верхним векам от висков к переносице и обратно. 10раз в среднем темпе.





8. Потрите ладони друг о друга и легко, без усилий прикройте ими предварительно закрытые глаза, чтобы полностью загородить их от света (на 1 мин). Представьте, что вы погружены в полную темноту. Откройте глаза. Повторите 5-7 раз.

По схеме №1 четвертой части №1 низание ведется всех 25 рядочков.

Плетение второй части по схеме №1 нижется снизу вверх (к краю схемы №1). Смотри внимательно на рисунок №1.

РИСУНОК № 1.



РИСУНОК № 2.



А вам слабо?! Самостоятельно сделать схему плетения бисером.

Минутка отдыха.

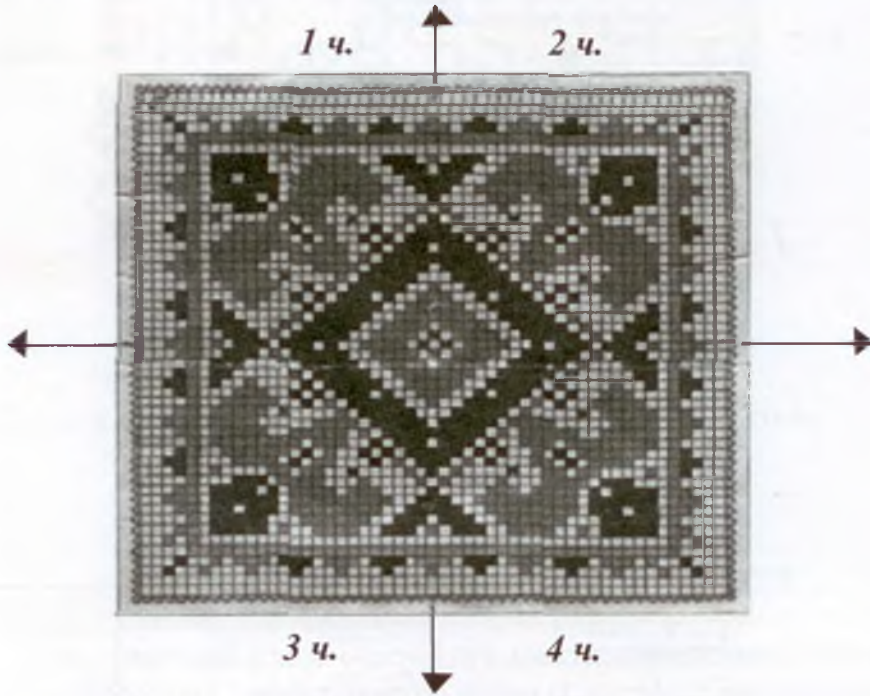
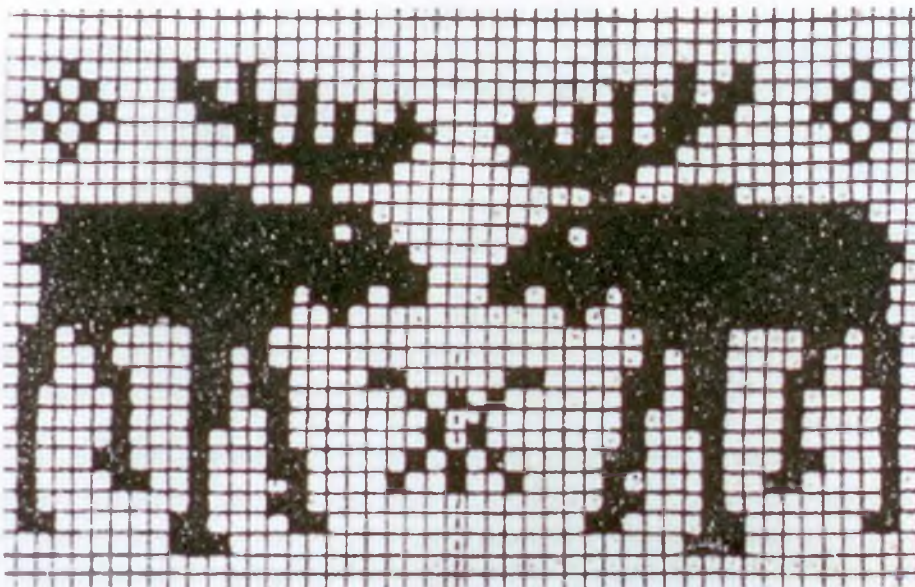
Чередуйте практическую работу с отдыхом.

Фокусы – шутки:

Эти фокусы не требуют ни длительной подготовки, ни специальных приспособлений. И для этого чтобы показать их, не надо устраивать представление. Они как веселая история, которую мы рассказываем, между прочим, в кругу друзей.

Волшебный круг.

Запаситесь кусочком мела. Объявите, что вам нужен доброволец, чтобы заколдовать его с помощью одного лишь кусочка мела. Доброволец нашелся. Вы предлагаете ему встать посередине комнаты и говорите, что вы сейчас начертите вокруг него круг, из которого он не сможет выбраться – ни перешагнуть его, несмотря на то, что ноги ему связывать не будут, а только руки свяжут за спиной.

Скорее всего, вам не поверят. Но вы кусочком мела легонько провидите круг – нет, не на полу, а по пиджаку, или рубашке, или куртке добровольца. Пусть попробует выбраться из этого круга! Можно было бы снять пиджак, да руки связаны...

Чего не видел никто.

Обратитесь к друзьям с такой вот примерно речью: «Хотите видеть то, чего никто из вас еще никогда не видел, и чего ни вы, ни я никогда потом не увидим?» Друзья, пожалуй, усомнятся, усомнятся в вашей способности показать такое. Тогда вы спокойно достаньте из кармана орех, расколите его, дайте возможность посмотреть всем на ядро ореха (этого ядра действительно никто никогда не видел!) и затем столько же спокойно съешьте это ядро.

Ниточка с иголкой.

Конечно, вдеть нитку в иголку не так уж сложно. Но кому удастся сделать это не глядя, держа руки за спиной? Пожалуй, никому. А вот вы это сможете сделать, что и продемонстрируете зрителям: в одной руке – нитка, в другой – иголка, руки за спину, немного усилий – и перед всеми уже иголка с вдетой в нее ниткой.

Вы заранее иголку с вдетой в нее ниткой и спрятали ее. Вам осталось упрятать пустую иголку, и от нитки, которую вы держали в руке, избавиться.

Домашнее задание: Закончив плетение салфетки, начните составление схемы рисунка №2, для плетения бисером.

В бисероплетении много других тем, не описанных в этой книге. Это: вышивка бисером, аппликация из бисера, украшение интерьера, низание бисера, а проволоку. Не останавливайтесь на достигнутом.

Есть возможность реализовать себя в этом направлении – работайте над собой.

1. «Большая книга игр и развлечений» с. 170
2. там же с. 170
3. там же с. 170

Цель творчества – самоотдача,
А не шумиха, не успех.
Позорно, ничего не знача,
Быть притчей на устах у всех.
Борис Пастернак.

«Всякий орган без упражнения отмирает».
Александр Солженицын.



ПРИЛОЖЕНИЕ



Полоска из бисера.
Образец вышивки бисером
(от Татьяны Молдановой).
Кулон – куколка: мальчик, девочка.
Бисер, мех, ткань. 1994-95 год.



Кулон «Водолей».
Бисер. 2004 г.



Подвеска в египетском стиле.
Бисер. 2005 г.



Коллаж «Мышкин дом».
(авторская)
Драп, бисер, проволока,
ткань. 2004 г.



Кулоны из бисера (Е. А. Евнуховой).
«Крест». «Заячьи ушки».
«Полмужчины».
Бисер. 1993 – 1994 г.



Современные кулоны – 2 шт.
Подвеска «Белка».
Полоска из бисера.
«Ящерка».
Мех, кожа, бисер, береста.



Кулоны из бисера: «Крест». «Полмужчины»
«Крылья гуся» Кукла «Акань».
Полоска из бисера.
Ткань, бисер. 2000 г.



Хантыйское нагрудное украшение. «Шмель».
Бисер, проволока. 1993 г.





Силуэтная вышивка «Рисунки из стойбища А. Ф. Мухаметовой).
Бисер. 2012 г.



Силуэтная вышивка (по рисункам из стойбища А. Ф. Мухаметовой).
Бисер . 2012 г.



Силуэтная вышивка «Старый глухарь» (Г. Райшев).
Бисер 2014 г.



Силуэтная вышивка «Лоси» (Г. Райшев).
Бисер 2014 г.





Ожерелье «Листик» шнурок,
сережки, перстень.
Бисер. 2004 г.



Кулон «Цветной».
Стрекоза.
Бисер . 2004 г.



Кулон из меха, бисера, кожи
(авторские работы) – 3 шт.
Кулоны- обереги – 2 шт.
Кукла- оберег – охотник- 1 шт.
(авторская работа). Стрекоза.
Бисер, мех, кожа, проволока.



Кулон «Крест» – 2 шт.
Образцы вышивки на мужской
рубашки – 2 шт. (от Т. Молдановой).
Образцы вышивки (Т. Молдановой).
Кулон «Крылья чайки» – 1 шт.
«Крест» -2 шт. «Квадрат» - 1 шт.
Бисер, ткань. 1995 год.





Коллаж «Хантыйка».
Грибы- тутовики, кожа, перья,
мех. 2001 г.



Икона «Святитель Николай
Чудотворец».-ткачество.
Бисер. 2007 г.



Аппликация «Домики в саду».
Бисер, ткань. 2005 г.



Колье «Цветы».
Бисер. 2005 г.



Колье «Черный свет».
Бисер. 2005 г.



Силуэтная вышивка «Господь в венце».
Бисер. 2011 г.



«Икона Господь Все Держитель»- ткачество.
Бисер. 2007 г.



Воротник «Елена»(авторская).
Бисер. 1999 г.





Шкатулка «Мегион»
ткачество,салфетка.
Бисер. 2005 г.



Оплёт бутылки «Мегион»
ткачество.
Салфетка.
Бисер. 2000 г.



Мак.
Бисер, проволока. 2004 г.



Васельки
Бисер, проволока. 2004 г.





Цветы «Фантазия» .
Бисер, проволока.



Оплёт бутылки, ткачество.
Салфетка с узором.
Бисер. 1997, 2013 г.



Мягкая игрушка «Обезьянка»
Ткань, мех, ветки, бусы.
2004 г.



Мягкая игрушка «Мышонок
из м/ф».
Ткань, картон, бисер,
кожа. 1996 г.





Букет цветов.
Бисер, проволока. 2003 г.



Композиция из фольги.
Фольга. 2012 г.



«Ирис».
Фольга.



Композиция из фольги.
Фольга. 2012 г.





«Пасхальное яйцо с ангелочком».
Бисер. 2005 г.



Пасхальное яйцо «Храм».
Бисер. 2007 г.



Пасхальные яйца.
Бисер.





Композиция «Во поле береза стояла».(авторская).
Бисер, проволока. 1996 г.



Ткачество бисером «Победа».
Бисер. 2005 г.



Ткачество «Герб ХМАО- Югра».
Бисер. 2005 г.



Ткачество «Герб г. Магидона».
Бисер. 2005 г.



Композиция «На заваленке».
Тесто, ткань, береста, кожа. 1996 г.



«Ангел» – вышивка бисером.
Бабочки.
Бисер, проволока. 2003 год.



Ожерелье с сережками «Снег».
Бабочка.
Бисер, проволока. 2013 год.



Композиция «Семья».(авторская).
Бисер.





Подвеска «Рождение птицы»
(авторская).
Бисер. 2005 г.



Комплект со стеклярусом:
серезжки, шнурок, перстень.
Бисер. 2004 г.



Кулоны из кожи, меха, бисера.
(авторская).
Мотылек.
Кожа, бисер, мех. 2000 г.



Подвеска усложненный квадрат.
Скорпион.
Бисер, проволока. 2009 г.





Шкатулка «Хантыйская».
 Орнаменты: язык карася,
 ушки молодого зайца, сеть
 для рыбной ловли, шейка
 молодой утки. (авторская).
 Бисер. 2013 г.



Юбилейная шкатулка к дню
 Округа ХМАО- Югра 80 лет.
 Флаги плетение ХМАО, России.
 Ткачество.
 Бисер. 2010 г.



Кулон из кожи и бисера
 (авторская).
 Украшение из усложненного
 квадрата (авторская).
 Бисер, кожа. 2001 г.



Хантыйское нагрудное украшение.
 Украшение с орнаментом.
 Полоска с орнаментом.
 Бисер. 2013 год.





Ожерелье «Нифертите».
Бисер. 1992 г.



Гарнитур «Юбилейный» с
сережками.
Бисер. 2005 г.



Нагрудное хантыйское
украшение.
Ящерка.
Бисер, проволока. 1994 г.



Воротник «Оранжевый».
Цветок.
Бисер, проволока. 1998 г.



Силуэтная вышивка
«Музыкант».
Бисер. 2009 г.



Силуэтная вышивка «Дети в саду».
Бисер. 2009 г.



Силуэтная вышивка «Скрипачка».
Бисер. 2012 г.



Силуэтная вышивка «Скрипач».
Бисер. 2012 г.





Силуэтная вышивка «Человек дождя».
Бисер. 2012 г.



Силуэтная вышивка «Дочка с мамой».
Бисер. 2009 г.



Силуэтная вышивка «Вышивальщица».
Бисер. 2012 г.



Силуэтная вышивка «Пряха».
Бисер. 2012 г.





Силуэтная вышивка
«Влюбленная пара».
Бисер. 2012 г.



Силуэтная вышивка
«Танцующая пара».
Бисер. 2012 год.



Силуэтная вышивка «Тигр».
Бисер. 2013 год.





Кулон «Православный крест» – 7шт.
(авторская работа).
Бисер. 1994 – 2012 год.



Вышивка «ХВ».
Бисер. 2006 г.



Аппликация «Разговор».
Ткань, кожа. 2010 г.



Вышивка «Маки».
Божья коровка.
Бисер. 2001 г.



«Желтая элегия»- вышивка бисером.
Бисер, ткань. 2007 год.



«Пейзаж с утками» – вышивка бисером.
Бисер. 2008 год.



«Храм» – вышивка бисером.
Бисер. 2002 год.



«Ирис» – вышивка бисером.
Бисер, ткань. 2009 год.





Скульптура «Купчиха».(авторская).
Грибы – тутовеки. 2007 г.



Скульптура «Лесная фея»
(авторская).
Береста, грибы-тутовеки,
клюква., кожа. 2008 г.



Шкатулка из шишек.
Дерево. (авторская).
Шишки, бисер, проволока. 2000 г.



Букет роз.
Бисер, проволока.





Скульптура «Рыбаки». (авторская).
Пластелин, краски, лак. 2006 г.



Скульптура
«Лесовичок». (авторская).
Шпагат, гриб-тутовик, шишки,
мех, беличьи лапки. 2009 г.



Скульптура «Избушка на
глухариных ножках». (авторская).
Перья, ветки, кости, лапы
глухаря, береста. 2003 г.



Скульптура:
«Елочка»
«Танцор» (авторская).
Гриб-тутовик, корень.
2009, 2010г.





081041001
Регион ЦБ-КО

Книга издана при финансовой поддержке
депутата окружной Думы ХМАО-Югра Дейнека О.А.

spook